

KEOMIA®
PROGETTI SARTORIALI
ITALIA

30
YEARS

CLASSIC
COLLECTION

IL FASCINO DEL CLASSICO
IN TRENTA ANNI DI STORIA



KEOMMA®
PROGETTI SARTORIALI
ITALIA

CLASSIC
COLLECTION



IL FASCINO DEL CLASSICO
IN TRENTA ANNI DI STORIA

CLASSIC

Contemporary

Provenzale

LUXURY
COLLECTION

SILK FASHION



LA TRADIZIONE HA IL CUORE NELLA STORIA.

La storia del nostro marchio è lunga trent'anni, durante i quali le nostre idee hanno sempre saputo rinnovarsi, arricchendosi di progetti e d'innovazione. Nel rispetto della tradizione che attinge dal patrimonio di artigianalità nel realizzare le manifatture e le tappezzerie di qualità, che ha radici profondissime nella nostra storia.



Una storia del Mediterraneo che ha conosciuto lo splendore ed i fasti culturali della Magna Grecia, e che con le nostre città di Bari e della Terra d'Otranto ha sempre intessuto, anche nei secoli successivi, una ricca e fitta tradizione di proficui scambi culturali e commerciali con l'Oriente. Fino a giungere ai nostri giorni, con le espressioni culturali di un territorio che è sempre stato uno dei punti di riferimento in Italia ed in Europa.



Verona - Arena

Come l'antico Politeama Barese e la sua lunga ed interminabile storia di successi e di artisti di fama internazionale che ne hanno calcato le scene, o come l'antica e preziosissima Cattedrale dedicata al Santo che più di ogni altro è maggiormente venerato nell'Oriente e nel Mondo.



Bari - Teatro Petruzzelli

Come la nostra città che forte di una storia millenaria ricca di testimonianze di tutte le epoche del passato, si appresta a divenire Capitale della Cultura Europea nel 2019.



Matera - I Sassi



Tradition Has Its Heart in History

Our thirty-year-old brand has been characterized by new and innovative ideas and projects without neglecting the traditional craftsmanship of top-quality upholstery typical of our production.

The history of the Mediterranean Area has experienced the splendor and cultural glories of Magna Grecia and consolidated the rich tradition of cultural and commercial exchanges with the cities of Bari, Otranto and the Eastern world alike.

A tradition of the cultural expressions of a territory that has always been one of the reference points in Italy and Europe.

The ancient theatre Politeama in Bari, its long history of success and influx of international artists or like the ancient and precious Cathedral dedicated to the Saint who is worshipped in the East as well as all over the world.

Like our town that boasts a millenary history and that has been awarded the title of the 2019 European Capital of Culture.

Традиция зародилась в истории

Истории нашего бренда уже 30 лет, в течение которых наши идеи всегда обновлялись, обогащаясь проектами и инновациями. Уважение традиции, которая вбирает наследие ремесленного мастерства в исполнении качественной мануфактуры и обивки, имеет глубочайшие корни в нашей истории.

История Средиземноморья познала блеск и знаменательные культурные события Великой Греции, в богатую и насыщенную традицию выгодного культурного и коммерческого обмена с Востоком всегда были вплетены и наши города Bari и Terra D'Otranto.

В веках и до наших дней культурное выражение территории всегда было одной из точек отсчета в Италии и в Европе.

Как античная Политеама Барезе и ее долгая и бесконечная история успеха, всемирно известные художники, которые готовили ее декорации, так и античный и драгоценнейший Собор, названный в честь святого, который более, чем любой другой является наиболее почитаемым на Востоке и в мире.

Наш город гордится тысячелетней историей, богатой свидетельствами всех эпох прошлого, и готовится стать столицей европейской культуры в 2019 году.



IL FASCINO DEL CLASSICO
IN TRENTA ANNI DI STORIA

The charm of the classic in thirty-year old history
Очарование классики с тридцатилетней историей



Models



CLASSIC COLLECTION

Amal 130-135

Amanda 184-187 190-191

Aurora 84-95

Bellini + Chaise Longue 136-145

Bergere 110-113 116-121

Brio 62-65

Chester 152-157 162-165

Chester Deluxe 166-169

Cristina 32-45 48-49 58-59

Cristina Chaise Longue 54-57

Cristina Componibile 50-53

Cristina Dormeuse 45 48-49

Dania 102-107 110-115

Elsa 70-73

Federica 104-105 108-109

Fiorenza + Fiorenza Curvo 170-177

Giusi 186-189

Gloria 8-19

Harem 178-183

Lilia 20-31

Lisa 214-217

Napoleone 60-71

Otello 146-151

Patrizia 208-213

Regina 194-195

Royal Angolare 200-205

Sinfonia 158-161

Sissi 122-129

Sofia + Sofia Angolare 72-83

Tavolini Amal, Sofia, Gloria 206-207

Ulisse 192-193 196-199

Valeria 46-47 86-87 90-93 96-101

SCHEDE TECNICHE 218-238



KEOMMA[®]
PROGETTI SARTORIALI
ITALIA

Gloria





GLORIA

Icona di stile

Forme flessuose ed eleganti espressioni di un disegno che si esalta in una fioritura di curve che si raccordano ai dettagli d'intarsio finemente decorati per un riuscito progetto in grado di coniugare tradizione ed innovazione, ricerca continua di nuove forme ed alto contenuto di design.

Curved, lithe and elegant design with skillfully decorated inlay work for a successful design project that perfectly merges tradition and innovation, new shapes and top quality design.

Плавные линии и элегантные формы, экспрессия дизайна, который воодушевляет буйством завитков, сочетающихся с искусно декорированными резными деталями... Это успешный проект, в котором удалось объединить традиции и инновации, постоянный поиск новых форм и высокое содержание дизайна.





GLORIA



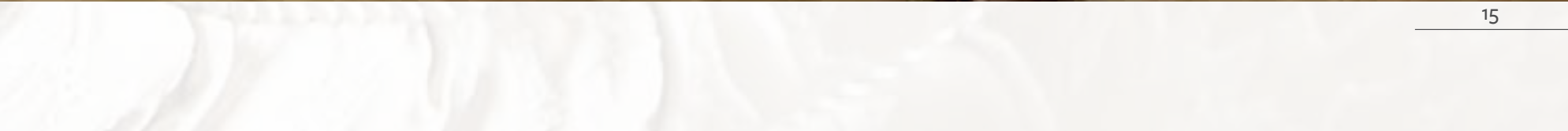

GLORIA











KEOMMA®
PROGETTI SARTORIALI
ITALIA

Lilia





LILIA











LILIA

Fascino glamour

Una collezione che s'ispira ai modelli iconici del marchio Keoma e li reinterpreta con un tocco di glamour fino a trasformarli in arredi unici e preziosi come gioielli. Una collezione di emozioni.

Drawing inspiration from the iconic Keoma models, Lilia collection is re-interpreted with a touch of glamour, thus being a unique piece of furniture that rivals the most valuable jewels. A whirlwind of emotions.

Коллекция, которая черпает свое вдохновение в знаковых моделях бренда Keoma и интерпретирует их с оттенком гламура, вплоть до превращения в уникальные и драгоценные предметы домашнего обихода. Коллекция эмоций.











KEOMMA[®]
PROGETTI SARTORIALI
ITALIA

Cristina





CRISTINA

Ricercatezza delle forme

I dettagli rivelano lo stile. La cura tutta italiana per l'eleganza delle forme si esprime anche nell'attenzione per i particolari, perchè i dettagli diventano protagonisti, completando e valorizzando l'insieme.

The details reveal a style. The Italian cure for all elegance of form is also expressed in the attention to details, because details become the focus, complementing and enhancing the whole.

Подробности раскрывают стиль. Итальянский уход за элегантностью форм выражается также во внимании к деталям, потому что детали становятся центром внимания, дополняя и повышая эффективность в целом.











CRISTINA

Qualità e cura dei particolari

L'eleganza e la raffinatezza proprie di chi non intende rinunciare al comfort ed alla versatilità della dormeuse.

Sophistication and refinement belonging to those who have no intention of forgoing the comfort and versatility of a long armchair.

Элегантность и изысканность не мешает кушетке быть удобной и функциональной.

















VALERIA

I preziosi intarsi e le volute armoniose, evocano il paziente e rassicurante lavoro artigianale che è patrimonio vivo e presente nelle nostre creazioni. Come in una rappresentazione teatrale, ogni singolo particolare è al tempo stesso protagonista e parte indissolubile dell'insieme.

The precious inlay work and the harmonious spirals evoke the patient and skillful craftsmanship, typical of our creations' heritage. Like in a theatrical performance every single detail is at the same time the main character and the indissoluble part of the whole.

Изящные вставки и гармоничные формы – результат кропотливой и вдохновенной работы, которая является настоящим живым наследием и присутствует в каждом нашем изделии. Как в пьесе, каждой детали отведена своя роль, и все детали являются неразрывной частью целого.









CRISTINA COMPONIBILE

Raffinate suggestioni estetiche

I dettagli rivelano lo stile: nelle nostre collezioni la ricerca accurata dei rivestimenti migliori e l'attenzione per i particolari, costituiscono i tratti salienti di un prodotto capace d'interpretare la contemporaneità anche nelle forme più classiche.

The details reveal the style: in our collections the accurate search of the best coverings and the attention for the particulars, constitute the salient lines of a product able to interpret the contemporaneity in the most classical forms.

В деталях раскрывается стиль: тщательный подбор самых лучших обивок и особое внимание к деталям в наших коллекциях создают главные особенности продукции, которая способна воплотить современный стиль даже в более классических формах.

SILK FASHION
Collection





CRISTINA CL











CRISTINA LETTO

Come un abito sapientemente cucito su misura, gli splendidi rivestimenti del Cristina offrono al tatto ed allo sguardo una piacevole sensazione di morbida accoglienza: l'espressione del gusto classico in un seducente appeal tipicamente italiano.

Like a dress skillfully made-to-measure, Cristina's beautiful coverings offer a pleasant feeling of warmth to the touch and the sight: the expression of classic taste in a typically Italian alluring appeal.

Как искусно сшитое на заказ платье, роскошные обивки модели Cristina, предлагают приятное тактильное и зрительное ощущение мягкого уюта: выражение классического вкуса в типично итальянской обольстительной притягательности.





KEOMMA[®]
PROGETTI SARTORIALI
ITALIA

Napoleone & Prio













NAPOLEONE

Sartorialità Made in Italy

Per non rinunciare al relax ed all'eleganza che solo un vero classico come il modello Napoleone sa essere: per gli amanti delle mode che non passano.

Relaxation and elegance in a timeless classic model like Napoleone; designed for those who love the design that never goes out of style.

казывайтесь от отдыха и элегантности, которые может привнести только истинная классика, такая как модель Napoleone: для любителей непреходящей моды.





NAPOLEONE LETTO







KEOMMA[®]
PROGETTI SARTORIALI
ITALIA

Sofia & Sofia Angolare











SOFIA







SOFIA & SOFIA ANGOLARE

Décor Classico

Armonia e ricercatezza incontrano eleganza e lusso in una collezione di divani, divani letto e poltrone dai tessuti pregiati, unici per il loro tocco morbido e le calde tonalità arricchite dai motivi floreali classici. Tratti decorativi che insieme ai fiocchi, alle gale ed alle frange, personalizzano l'insieme in una sinfonia di tessuti, colori e decori raffinati ed esclusivi.

Harmony and sophistication match elegance and luxury in a collection of sofas, sofa-beds and armchairs boasting rich fabrics which are unique for their soft touch and warm shades embellished with classic floral motifs.

Decorative features, bows, frills and skirts, all customize the whole in a harmony of fabrics, colours, refined and unique decorations.

Гармония и изысканность встречаются с элегантностью и роскошью в коллекции диванов, диванов – кроватей и кресел в богатых тканях, уникальных по мягкости прикосновения и теплым тонам, украшенным классическими цветочными мотивами.

Декоративные штрихи вместе с кистями, оборками и бахромой, придают индивидуальность их сочетанию в гармонии с тканями, цветовыми решениями и изысканными и эксклюзивными декорами.

SOFIA ANGOLARE







KEOMMA[®]
PROGETTI SARTORIALI
ITALIA

Aurora & Valeria







AURORA & VALERIA

Il nuovo classico senza tempo.

In linea con la nuova tendenza che ricerca un'eleganza espressione della tradizione, ma che sa rinnovarsi nei colori e sorprendere per gli accostamenti.

La collezione di divani, divani letto, poltrone e pouff racconta di uno spazio raccolto, contemporaneo nel suo mood di gusto neoclassico.

In line with the new trend looking for an elegant expression of tradition that offers new and amazing matching colours.

The collection of sofas, sofa-beds, armchairs and ottomans in a cozy and contemporary neoclassic environment.

Соответствие новым тенденциям, стремление элегантно преподнести традиционные формы и умение создать новый образ благодаря разнообразным цветовым решениям и удивительным сочетаниям.

Коллекция диванов, диванов – кроватей, кресел и пуфов создает завершенное пространство, современное в своем настроении неоклассики.







AURORA









VALERIA















KEOMMA®
PROGETTI SARTORIALI
ITALIA

Dania & Federica

DANIA







DANIA

Una scelta di stile

Dalla linea classica intramontabile, raffinato nei dettagli ed elegante nei volumi, come ad esempio negli ampi braccioli a voluta con fine plissettatura, uniti allo schienale, finemente lavorati a mano.

Its timeless classic line, its refined handmade details and elegant voluminous backrest, wide armrests and spirals in a fine plissé finish.

Из вечной классики, изысканной в деталях и элегантной в целом, как, например, крупные подлокотники в форме завитка с изящной плиссировкой, единые со спинкой, тщательно отшитые вручную.









FEDERICA

Emozioni senza tempo

Il segreto di un fascino senza tempo, racchiuso nelle finiture esclusive, nei decori eseguiti a mano, che insieme al comfort delle sedute rappresentano l'essenza stessa dell'artigianalità che si può ammirare in questa poltroncina dall'intramontabile appeal.

The secret of timeless charm, the exclusive handmade finishing details and motifs, the comfort of the cushioned seat, can all be admired in this small armchair having an eternal appeal.

Секрет вечного очарования — эксклюзивных отделок, декоров, выполненных вручную, что вместе с комфортом, который Вы ощутите, расположившись в нем, отражают самую суть восхищающего мастерства.

DANIA & BERGERE











DANIA





KEOMMA[®]
PROGETTI SARTORIALI
ITALIA

Bergere

BERGÈRE







BERGERE

Lezioni di stile

Volumi importanti e tratti stilistici formali per un modello che pur mantenendo lo stile e l'impronta originaria della poltrona classica, è stato sapientemente rivisitato in chiave contemporanea con l'aggiunta di particolari e di finiture che donano uno charme e una linea di design attuali.

A classic armchair which is the perfect blend of contemporary and classic design, thanks to the skillful re-interpretation of its style featuring modern details, modern finishing, ample volume and formal stylistic characteristics.

Модель со значимыми объемами и четко выраженной стилистикой, которая, сохраняя стиль и оригинальность классического кресла, была мастерски переработана в современном ключе, с добавлением деталей и отделок, придающих ей шарм и актуальность.







KEOMMA[®]
PROGETTI SARTORIALI
ITALIA

Sissi







SISSI

Carattere e portamento regali.

Il pregiato lavoro d'intaglio del legno con particolari e finiture a rilievo, abbinato al lusso delle pelli scelte: il classico nel suo "vestito" luxury.

L'atmosfera è quella romantica e suggestiva degli arredi esclusivi e raffinati delle corti imperiali; il carattere è quello estroverso e seducente della Principessa che seppe affascinare le corti e la gente comune.





SISSI





SISSI

The exquisite wood engravings with detailing and surface finishing, combined with the luxury of specially selected leather: the classic in its luxury “dress”.

Like the romantic and evocative atmosphere of unique and refined furniture of imperial courts; Like the extroverted and alluring character of the Empress who could captivate the court and common people alike.

Тонкая резьба по дереву с рельефными декорами и отделками, сочетаемая с роскошью изысканных кож: классика в шикарном «платье».

Романтическая и волнующая атмосфера эксклюзивной и изысканной обстановки императорских дворов; обольстительный характер Принцессы, что умела обворожить придворных и простых людей.



KEOMMA[®]
PROGETTI SARTORIALI
ITALIA

Amal





AMAL

Fantasie barocche

Collezione di divanetti e poltroncine in stile, con struttura caratterizzata dai motivi decorativi ispirati all'architettura classica, arricchiti di preziosi intarsi e dorature a foglia, che sanno incantare per la bellezza dei tessuti così come solo una donna orientale affascinante e misteriosa sa apparire seducente nel suo splendido vestito.

Collection of elegant small sofas and armchairs with classic architecture decorations enriched with precious inlay work, old leaves and beautiful fabrics that enchant everybody just like a charming, seductive and mysterious woman from the East wearing her wonderful dress can do.

Стильная коллекция диванов и кресел, структура которых характеризуется декоративными мотивами, навеянными классической архитектурой, с добавлением драгоценной резьбы и позолоты; умеет очаровывать красотой тканей так, как только очаровательная и таинственная восточная женщина умеет выглядеть соблазнительной в красивом платье.







KEOMMA[®]
PROGETTI SARTORIALI
ITALIA

Bellini e Chaise Longue



BELLINI

Andante con brio

Dalla linea armoniosa e pura, spoglia di estrinseche complessità, dove gli accostamenti, le volute sinuose e la linearità delle forme, hanno valore in funzione dell'insieme che è frutto di una ricerca accuratissima e del tutto peculiare che gli conferisce un'impronta unica ed inimitabile.

Its harmonious and pure line, free of any extrinsic complexities, where matching, the sinuous spirals and linear shapes are the result of the careful and thorough research that give it a unique and inimitable imprint.

Гармоничные и чистые линии, лишённые показной сложности, ажурная спинка и линейные формы имеют значимость в их сочетании, являются плодом тщательнейшего исследования и способствуют уникальному и неподражаемому впечатлению.





BELLINI ANGOLARE









BELLINI CHAISE LONGUE

Gli originali accostamenti dei tessuti e dei loro colori impreziosiscono la composizione della Chaise Longue, come in un'opera teatrale in cui le liriche e la melodia si fondono in un insieme ricco di armonie, contrappunti ed effetti.

The original fabrics and colour matching embellish the Chaise Longue, like an opera where lyrics and melody are harmoniously mingled with counterpoints and effects.

Оригинальные сочетания тканей и их цветовых решений украшают композицию шезлонга, как в пьесе, лирика и музыка которой сливаются воедино в гармоничную и самостоятельную мелодию.



BELLINI CL





KEOMMA[®]
PROGETTI SARTORIALI
ITALIA

Otella





OTELLO

Suggestioni orientali.

La trama abilmente intessuta di pregiati ricami ed il suo imponente e rassicurante abbraccio, evocano stilemi veneziani che s'intrecciano ad echi e suggestioni orientali.

The texture skillfully weaved of rich embroidery as well as its imposing and reassuring embrace evokes the Venetian styles that mingle with Eastern echoes and flavors.

Сюжет с тонкой вышивкой и импонирующее и ободряющее объятие воскрешают в памяти венецианский стиль, который переплетается с восточными отголосками и очарованием.







KEOMMA[®]
PROGETTI SARTORIALI
ITALIA

Chester & Sinfonia







CHESTER

Virtuosismi artigianali di gusto novecentesco

L'attenzione tutta italiana all'armonia delle forme, si esprime in un design che esalta l'artigianalità ed enfatizza la cura dei dettagli e delle finiture in un perfetto equilibrio tra tradizione e modernità.

The completely Italian attention to the harmony of the forms, is expressed in a design that exalts the artisanship and emphasizes the care of the details and the finishes in a perfect equilibrium between tradition and modernity.

Внимание к гармонии форм выражается в чисто итальянском дизайне, который подчеркивает ремесленное производство и ярко выражает аккуратность деталей и отделок, великолепно сочетая традиционность с современными тенденциями.





SINFONIA





SINFONIA

Accordi di colori e note di gusto

Riprende i caratteri delle poltrone bergère rococò, reinterpretati con materiali e finiture moderne. Le grandi orecchie dello schienale e i braccioli ampi a svolazzo rifiniti a plissé sono il risultato di un accurato e sapiente lavoro frutto di esperienza nel settore della tappezzeria di qualità. Il notevole comfort ne fa una poltrona idonea ad un angolo lettura, come ad uno spazio importante o ad un ambiente rilassante.



SINFONIA

It evokes the features of bergère rococò armchairs, re-interpreted with modern materials and finishing. The big “ears” of the seatback and the large rounded armrests with plissé finish are the fruit of accurate and skillful expertise workmanship in the sector of quality upholstery. The great comfort makes it the ideal armchair for reading, relaxing as well as furnishing dominant living spaces.

Оживляет отличительные особенности глубокого кресла в стиле рококо, в новом толковании современных материалов и отделки. Большие выступы спинки и широкие подлокотники завитком, с отделкой плиссировкой – результат тщательной и целенаправленной работы, плод опыта в сфере качественной обивки. Значительная комфортность делает кресло подходящим для уголка для чтения, важного пространства и расслабляющей обстановки.













CHESTER DELUXE







CHESTER DELUXE

Il capitonné, realizzato con cura sapiente e dedizione sartoriale è qui l'esaltazione stessa dell'eccellenza artigianale nella tappezzeria di qualità.

Made with tailoring savoir-faire, the capitonné work features the superb hand-crafted workmanship of high-end upholstery.

Капитонне, выполненный с мудрой заботой и самозабвением кутюрье, здесь – экзальтация высшей степени совершенства мастерства обивки.







KEOMMA[®]
PROGETTI SARTORIALI
ITALIA

Fiorenza & Fiorenza Curvo





FIORENZA CURVO



FIORENZA CURVO

Naturalmente elegante

Conquista per il carattere aristocratico e per la ricchezza di preziosi particolari nei cuscini e nella tappezzeria: le linee arrotondate dello schienale e dei braccioli ed una serie di pines eseguite a mano in modo impeccabile creano un insieme leggero e raffinato.

The aristocratic character and the wealth of precious details of cushions and upholstery are unique. The rounded lines along with a set of seamless hand-made armrests and backrest create a light and refined model.

Покоряет аристократическим нравом и богатством декоров подушек и обивки: округлые линии спинки и подлокотников и ряд складок, безупречно заложенных вручную, создают легкий и изысканный набор.







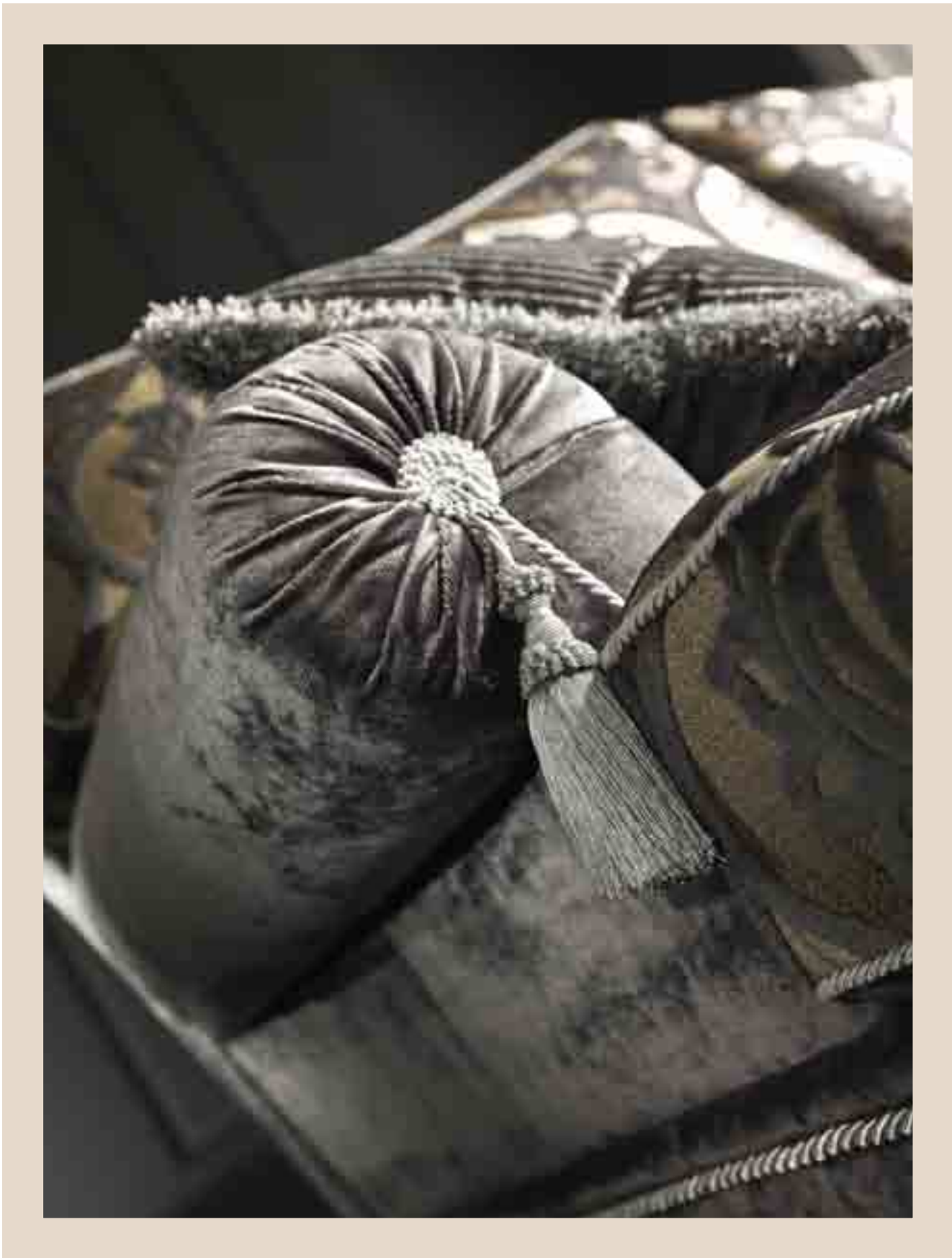

KEOMMA[®]
PROGETTI SARTORIALI
ITALIA

Harem

HAREM

Seduzioni orientali.

Il classico che per le sue forme morbide e suadenti ed i tessuti dai richiami e dalle suggestioni orientali, incarna maggiormente l'idea del comfort per le sue sedute comode ed avvolgenti, dove trovare il giusto relax e magari abbandonarsi ad una piacevole lettura delle avventure da Mille e una Notte.

A classic model with soft and coaxing shapes evoking Eastern exoticism; the comfortable seat is an invitation to relax and to enjoy reading *The Thousand and One Nights*.

Классическая модель, благодаря своим мягким и убедительным формам и тканям, зовущая и очаровывающая восточным шармом, олицетворяет главным образом идею комфорта, которому способствуют удобные и обволакивающие сидения, где можно с удовольствием расслабиться и, возможно, всецело предаться чтению «Тысячи и одной ночи».











KEOMMA[®]
PROGETTI SARTORIALI
ITALIA

Amanda & Giusti







GIUSI







AMANDA

Personalità Classica

Slanciata e sottile, Amanda coniuga leggerezza visiva, notevole facilità di collocazione e comfort straordinario. Per i suoi dettagli chic diviene un elemento ideale per ambientazioni classiche e Liberty.

I raffinati rivestimenti non mancano di sottolineare lo charme e l'aspetto decorativo del modello.

Trim and slim, it plays a starring role wherever it is placed and is perfect in any space. Amanda combines visual lightness and extraordinary comfort. The elegant details make it an ideal item for classic and Liberty-style rooms. The refined coverings highlight the charm and the decorative aspect of the model.

Решительная и изящная, Amanda сочетает в себе визуальную легкость, существенную простоту и необыкновенный комфорт. Благодаря своим шикарным деталям данная модель становится идеальным элементом для помещений в стиле классика и модерн. Изысканные обивки подчеркивают шарм и декоративность модели.





KEOMMA[®]
PROGETTI SARTORIALI
ITALIA

Regina & Ulisse





REGINA

Preziosi decori di stile.

Ha la compostezza delle linee tipiche delle poltroncine in stile, impreziosite da fini intagli con motivi di fiori e filetti che percorrono la struttura in legno. Il pregiato tessuto a fiori le dona un'aria leggera e briosa che stempera il rigore classico. Per riscoprirsi moderni nel classico e tradizionali nel contemporaneo.

It has the clean look of typical small and stylish armchairs, embellished with fine inlay detailing and floral motifs and trimming around the wooden structure. Its exquisite floral fabric gives it a light and effervescent air that neutralizes the classic rigour. The perfect blend of classic and modern design.

Обладает выдержанностью характерных линий кресел высокого стиля, украшено тонкой резьбой с цветочными мотивами и рельефами, проходящими через деревянную основу. Богатая ткань с цветами дарит легкую и яркую атмосферу, которая смягчает классическую строгость. Откройте современное в классике и традицию в современности.



ULISSE

Canone classico

Stile inconfondibile nel disegno dalle proporzioni tipiche del canone classico, con finiture e decorazioni di stampo floreale, che portano eleganza e fascino in ogni ambiente sia di stampo più classico che con proposte di impronta moderna.

Estremamente versatile e funzionale anche nella versione letto.

Unique design boasting the typical classic style with finishing details and floral motifs that recreate elegant and fascinating atmospheres of either classic or modern environments. The sofa-bed version makes it extremely versatile and functional.

Особенный стиль в дизайне благодаря характерным пропорциям классического канона с отделками и цветочными украшениями, которые привнесут элегантность и очарование в каждое помещение, как классическое, так и ориентированное на современность. Чрезвычайно универсальный и функциональный также в версии дивана-кровати.











KEOMMA[®]
PROGETTI SARTORIALI
ITALIA

Royal Angolare

ROYAL



ROYAL ANGOLARE

The Art of living

Cercare l'autenticità delle emozioni, come l'esperienza visiva e sensoriale di una collezione che esprime attraverso la ricerca della qualità, dei materiali di pregio e delle finiture sartoriali, il living dei tuoi sogni.

For those seeking the real emotions in the visual and sensorial experience of a collection that expresses the ideal living space through quality, precious materials and exquisite tailored finishing.

Добиваясь подлинности эмоций, через визуальный и чувственный опыт коллекции, через качество, богатые материалы и отделки, этот диван воплощает Ваши мечты об идеальном пространстве.







AMAL



SOFIA



GLORIA





Cavolini



KEOMMA[®]
PROGETTI SARTORIALI
ITALIA

Patrizia & Lisa





PATRIZIA

Romantiche Note.

Decorativo dal gusto romantico, sa impreziosire ogni tipo di ambiente, divenendo accogliente e funzionale. Patrizia si contraddistingue per la teatralità delle forme segnate da un'accurata lavorazione capitonnée e dalla plissettatura dei tessuti che donano carattere e personalità.

Decorative and romantic, cozy and functional at the same time, it plays a starring role wherever it is placed. Patrizia stands out with the theatrical shapes streamlined by careful capitonnée work in plissé finishing that convey the sofa's distinctly personal style.

Декоративная, с романтической нотой, умеет украсить любое пространство, становится уютной и функциональной. Patrizia отличается театральностью форм, отмеченных тщательной обработкой capitonnée и плиссировкой ткани, которая придает характер и индивидуальность.







LISA

Il letto a misura dei propri sogni.

D'ispirazione ottocentesca per il disegno della testata curva impreziosita dalla lavorazione manuale a capitonné, il letto Lisa si distingue per la sinuosità delle forme e per la pulizia del disegno, dal taglio decisamente classico. Il letto a misura dei propri sogni.

Nineteenth-century style headboard with hand-made capitonné work, Lisa denotes purity of form, soft sinuous shapes synonymous with classic style.

Вдохновение дизайном девятнадцатого века: изогнутое изголовье, украшенное capitonné ручной работы. Кровать Lisa выделяется изгибами форм, чистотой дизайна и классической резьбой. Кровать Вашей мечты.





LISA







KEOMIA[®]
PROGETTI SARTORIALI
ITALIA

Le dimensioni riportate nelle schede tecniche sono suscettibili di variazioni da 1 a 3 cm. a causa dell'artigianalità del prodotto.

The dimensions given in the data sheets are subject to change from 1 to 3 cm due to the handmade quality of the product.

Фактические размеры могут на 1-3 см отличаться от размеров, указанных в технической карте, что является характерной особенностью предметов мебели, производимых вручную.



SCHEDE TECNICHE



Per garantire una maggiore durata ed elasticità nel tempo in alcune sedute utilizziamo la tecnologia SOFT SYSTEM

We use SOFT SYSTEM technology to increase the duration and elasticity of seats over time.

Чтобы обеспечить более продолжительный срок службы и повышенную упругость на долгое время, в некоторых сиденьях применяется технологию SOFT SYSTEM



Nella struttura dei nostri imbottiti utilizziamo legno di abete, multistrato di pioppo e faggio per le loro qualità ecologiche. Questi materiali sono ispezionabili tramite una cerniera posta sotto tutti il divano.

In the structure of our sofas we use pine-wood, poplar-wood and beach-wood in layers, for their ecological qualities. These materials can be inspected through a zip collocated under all the sofas.

Для изготовления каркасов нашей мягкой мебели мы используем еловое дерево, многослойную фанеру из тополя и бук. Эти породы дерева были выбраны за их экологические качества. Можно проверить присутствие этих материалов с помощью молнии, расположенной под диваном.



In alcuni modelli particolarmente pregiati nelle sedute utilizziamo l'esclusivo sistema brevettato SUPER SOFT SYSTEM

We use the exclusive, patented SUPER SOFT SYSTEM in the seats for some exceptionally fine models.

В сиденьях некоторых особо престижных моделей мы используем эксклюзивную запатентованную систему SUPER SOFT SYSTEM



Su tutti i divani letto è prevista di serie la rete elettrosaldata con materasso in poliuretano ad alta densità indeformabile con guscio in Aloe sfoderabile e lavabile

On all sofa beds is standard welded mesh with mattress in high-density polyurethane foam with removable and washable Aloe shell

В комплектацию диванов-кроватей всех моделей входит электросварная решетка и матрас из недеформируемого полиуретана высокой плотности в съемном стирающемся чехле из алое.

AMAL



Pag. 130-135

Divano parzialmente sfoderabile. Fusto in legno di faggio con particolari rifiniti a mano. Imbottitura in poliuretano espanso a quote differenziate. **Cuscini di seduta in piuma d'oca e molle con SUPER-SOFT-SYSTEM.** Per finiture in foglia oro e argento considerare la maggiorazione come da listino.

*This is a partially covered sofa. The frame is made of beech wood with hand finished details. Polyurethane padding at differentiated quotas, down seat cushions, finished with a border matching the fabric, pleating on request, classic or brush cording. **Cushions with down filling and SUPER-SOFT-SYSTEM springs.***

Consider a surcharge as per the price-list for gold or silver leaf finishing.

Диван с частично съемными чехлами. Каркас из букового дерева с деталями, отделанными вручную. Набивка из пенополиуретана с разными уровнями плотности. одушки сиденья с набивкой из гусиного пуха и пружинами с системой SUPER-SOFT-SYSTEM. За отделку золотой и серебряной фольгой следует учитывать добавление к цене согласно прайс-листу.

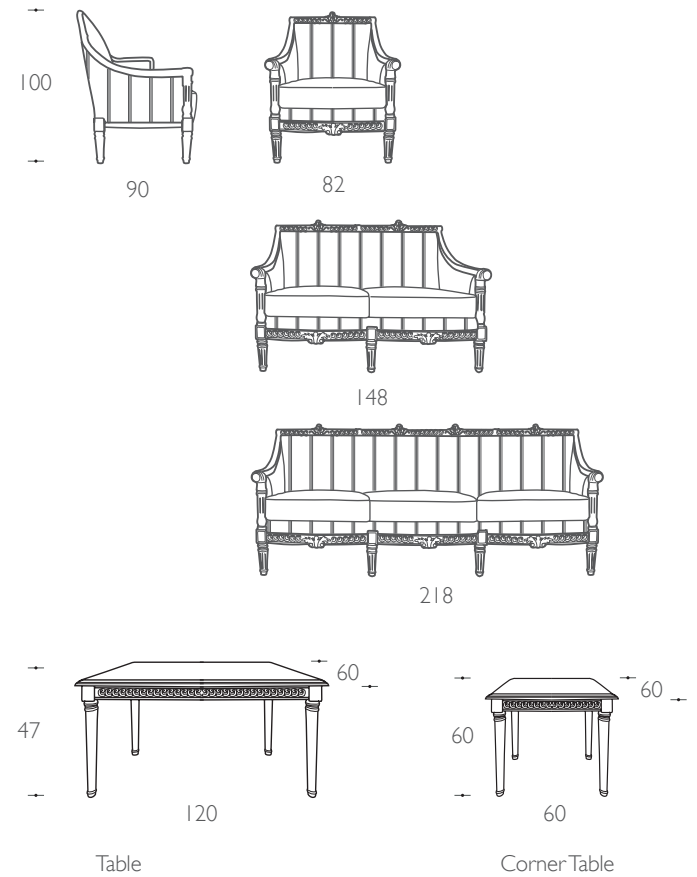

AMANDA



Pag. 184-187 190-191

Divano parzialmente sfoderabile. Fusto in legno di abete e multistrato di pioppo ispezionabile tramite zip apribile sotto il divano. Imbottitura in poliuretano espanso indeformabile a quote differenziate, Cuscini di seduta in piuma d'oca e molle con SUPER-SOFT-SYSTEM. Piedini in legno di faggio. I cuscini imbottiti sono di serie.

Sofa with a completely removable covering. Fir wood and poplar multilayer structure that can be checked by means of a zipper opening underneath the covering of the seat structure. Non-deformable polyurethane foam upholstery with different densities. Cushions with down filling and SUPER-SOFT-SYSTEM springs. Beechwood feet. The cushions are supplied as standard.

Диван с полностью съемными чехлами. Каркас из елового дерева и многослойной фанеры из тополя. Доступ к каркасу через молнию, расположенную под диваном. Набивка из недеформируемого пенополиуретана с разными уровнями плотности; подушки сиденья с набивкой из гусиного пуха и пружинами с системой SUPER-SOFT-SYSTEM. Ножки из бука. Две боковые мягкие подушечки входят в стандартный комплект поставки. Плиссированная оборка и наложенные друг на друга пуховые подушки входят в стандартный комплект поставки. По запросу.

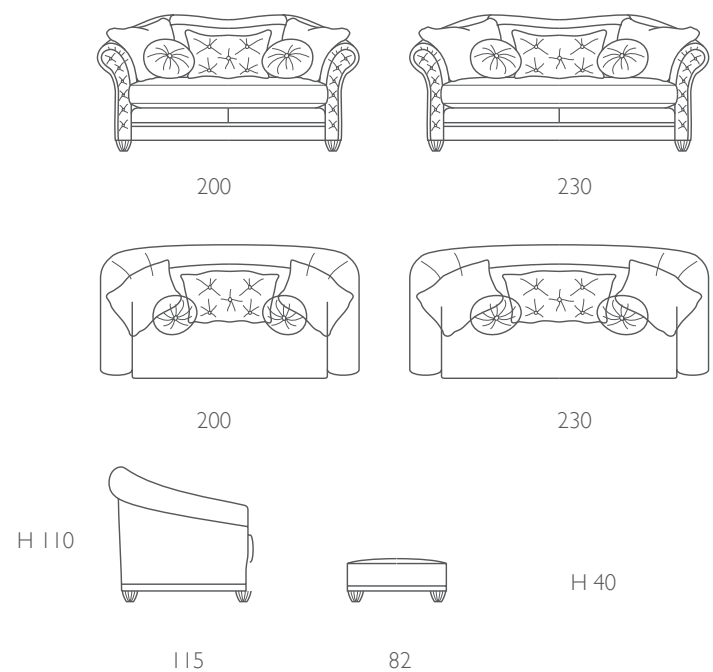

 piede H 10

Divano parzialmente sfoderabile, fusto in legno di abete e multistrato di pioppo con inserti in faggio, ispezionabile tramite zip apribile sotto il divano. Imbottitura in poliuretano espanso indeformabile a quote differenziate, cuscini di seduta in piuma d'oca e molle con SUPER SOFT SYSTEM, reversibile. I cuscini sovrapposti, il gonnellino pieghettato e la fiocchettata sono di serie. In questo modello è prevista la versione letto con la sola rete elettrosaldata di serie con materasso H 11 in poliuretano ad alta densità 50 indeformabile, con guscio in Aloe sfoderabile e lavabile.

Sofa with a semiremovable covering. Fir wood and poplar multilayer structure, that can be checked by means of a zipper opening underneath the covering of the seat structure. Non-deformable polyurethane foam upholstery with different densities SUPER-SOFT-SYSTEM spring cushions. The model comprises fringed pillows, fringe and pleated skirt.

There is a bed version with one electro-welded standard support with H12 spring mattress.

Диван с частично съемными чехлами; каркас из елового дерева и многослойной фанеры из тополя со вставками из бука. Доступ к каркасу через молнию, расположенную под диваном. Набивка из недеформируемого пенополиуретана с разными уровнями плотности; двусторонние подушки сиденья с набивкой из гусиного пуха и пружинами с системой SUPER-SOFT-SYSTEM.

Наложенные друг на друга подушки, плиссированная оборка и бантики входят в комплект поставки.

По этой модели существует также вариант диван-кровати, в комплект поставки которой входят электросварная сетка и пружинный матрас выс. 12 см.

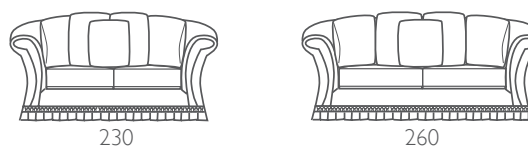
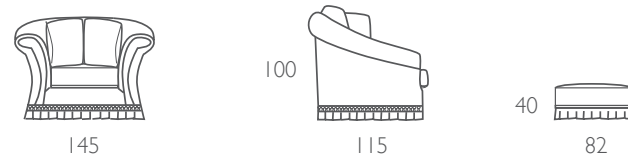

Fisso
Fixed

pie H 10

Versione
Letto
Bed version

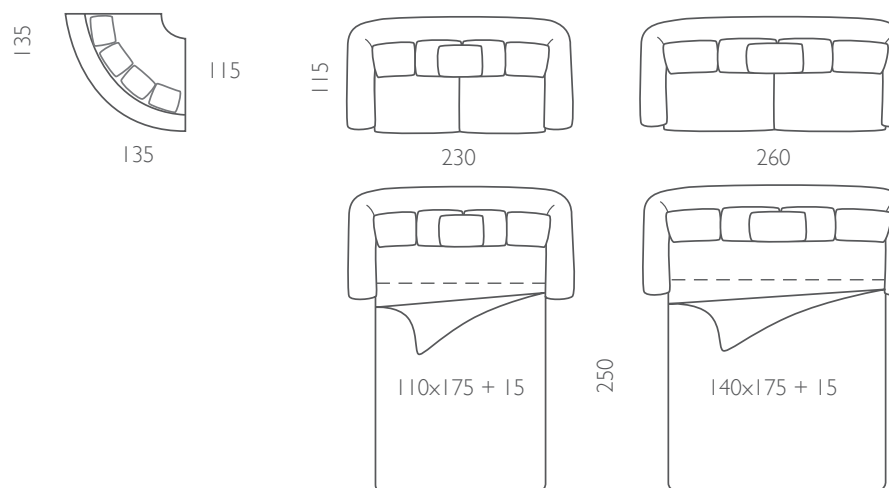
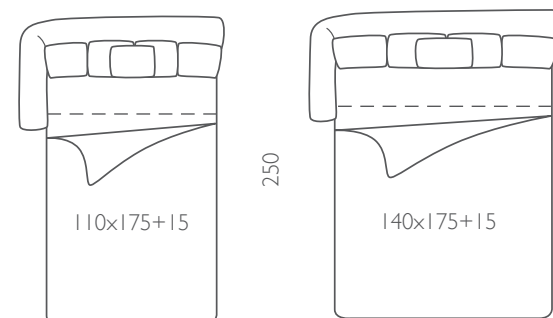
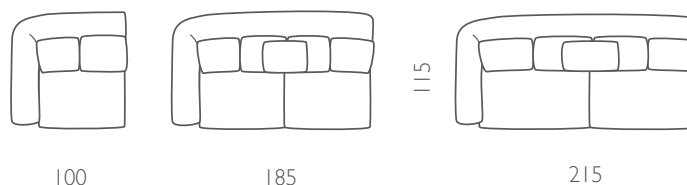

Divano parzialmente sfoderabile. Struttura in legno di abete e multistrato di pioppo. Imbottitura in poliuretano espanso indeformabile a quote differenziate. Cuscini a molle SOFT-SYSTEM.

I cordini e la frangia intrecciata singola sono di serie, a richiesta invece, la spazzola su cuscini e schienali, o il gonnellino plissé con fiocchettata senza variazioni di prezzo. E' prevista la versione letto con la sola rete elettrosaldata di serie con materasso H 11 in poliuretano ad alta densità 50 indeformabile, con guscio in Aloe sfoderabile e lavabile.

I copribraccioli e i cuscinetti non sono di serie.

This is a partially covered sofa. The frame is made of fir wood and multi-layer poplar. The non-deformable polyurethane expanse padding is at differentiated quotas. It has SOFT-SYSTEM spring cushions.

The cording and single plaited fringes are standard whereas, on request, there is brushing on the cushions and back or a pleated skirt with bows without any price variation. There is a bed version with one electro-welded standard support with H12 spring mattress.

The arm covers and small cushions are not standard.

Диван с частично съемными чехлами. Каркас из елового дерева и многослойной фанеры из тополя. Набивка из недеформируемого пенополиуретана с разными уровнями плотности. Подушки с пружинами SOFT-SYSTEM.

Шнуры и одинарная плетеная бахрома входят в стандартный комплект поставки. По запросу подушки и подушки спинки поставляются с бахромой или с плиссированной оборкой с бантиками, без изменений в цене. По этой модели существует также вариант диван-кровати, в комплект поставки которой входят электросварная сетка и пружинный матрас выс. 12 см. Чехлы для подлокотников и маленькие подушки не входят в комплект поставки.

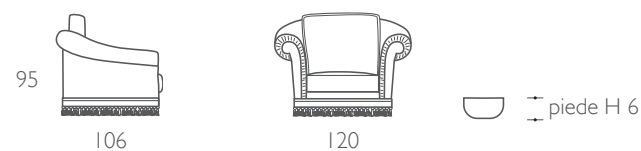

106

120

piede H 6

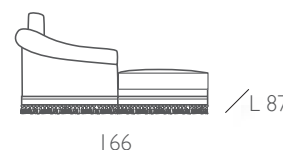

166

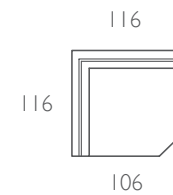

116

116

106

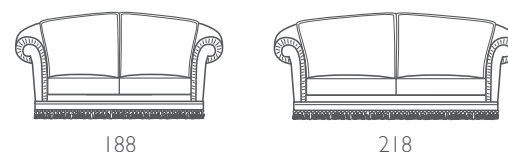

188

218

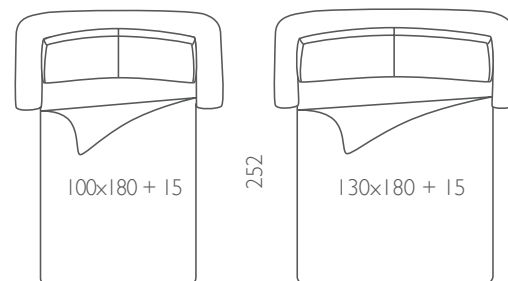

100x180 + 15

252

130x180 + 15

SX e DX

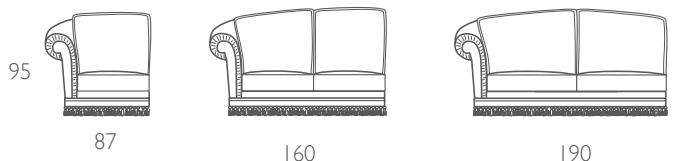

87

160

190

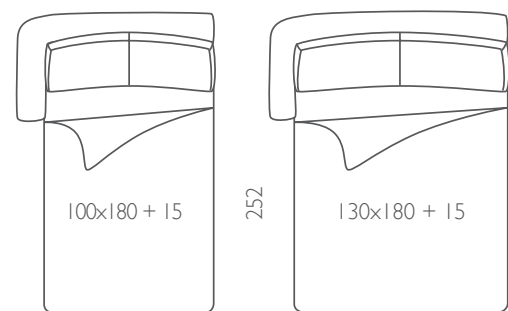

100x180 + 15

252

130x180 + 15

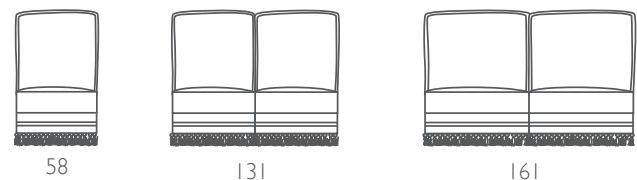

58

131

161

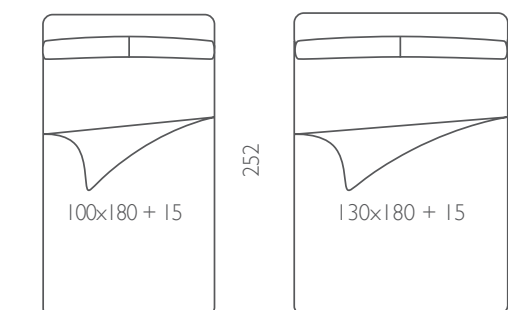

100x180 + 15

252

130x180 + 15

BERGERE



Pag. 110-113 116-121

Poltrona con fusto in legno, imbottitura in poliuretano espanso indeformabile a quote differenziate. Imbottitura cuscino a molle con SUPER SOFT-SYSTEM. Rivestimento in pelle o tessuto. Piedino in legno. Per la versione con lavorazione capitonee é prevista una maggiorazione di prezzo. La versione in tessuto ha il gonnellino di serie invece la versione in pelle prevede il piede a vista.

This is an armchair with wooden frame and non-deformable polyurethane expanse padding at differentiated quotas. The spring cushion is padded with SUPER SOFT-SYSTEM. The covering is leather or fabric and the feet are wooden. For the version with processing capitonee is expected to increase in price. The fabric version has a standard skirt whilst the leather version shows the feet.

Кресло с каркасом из дерева и набивкой из недеформируемого пенополиуретана с разными уровнями плотности. Подушки с пружинами с системой SUPER SOFT-SYSTEM. Обивка кожей или тканью. Ножка деревянная. Для версии с обработке capitonee как ожидается, увеличится в цене. Вариант, обитый тканью, стандартно поставляется с оборкой, а в варианте, обитом кожей, ножка остается на виду.

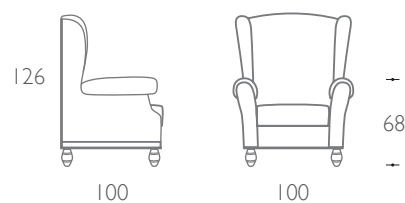

BRIO



Pag. 62-65

Poltrona con struttura in legno di faggio pantografata e intagliata a mano. Imbottitura in poliuretano espanso indeformabile. Poggiareni in piuma d'oca. Cuscino di seduta in piuma d'oca e molle con Super Soft System reversibile. Finitura in foglia oro, argento a richiesta con supplemento di prezzo come da listino

This is an armchair with a frame made on pantograph, hand finished beech wood. Non deformable polyurethane foam upholstery. Back padded with goose feather. Reversible seat cushion with down filling and Super Soft System. On request you can have gold or silver leaf with a surcharge.

Кресло с деревянным каркасом из бука, отделанная в ручную с пантографией и резными деталями. Набивка из объемного недеформируемого полиуретана. Подушка для поясницы на гусином пухе. Подушка сиденья на гусином пухе и на пружинах Super Soft System, двухсторонняя. Отделка с золотой и серебряной фольгой выполняется под заказ и за дополнительную оплату, по прайс-листу.

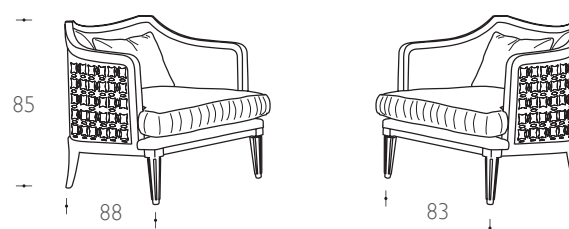

CHESTER



Pag. 152-157 162-165

Divano con fusto in legno di abete e multistrato di pioppo. Imbottitura in poliuretano espanso indeformabile a quote differenziate con cuscini a molle SOFT-SYSTEM. E' prevista la versione letto con la sola rete elettrosaldata di serie con materasso H 11 in poliuretano ad alta densità 50, indeformabile, con guscio in Aloe sfoderabile e lavabile.

This is a sofa with a frame made of fir wood and multi-layer poplar. The non-deformable polyurethane expanse padding is at differentiated quotas. It has SOFT-SYSTEM spring cushions and there is a bed version with a triple-folding mesh support and H8 polyurethane mattress. For an orthopaedic or electro-welded support consider a surcharge as per price-list.

Диван с каркасом из елового дерева и многослойной фанеры из тополя. Набивка из недеформируемого пенополиуретана с разными уровнями плотности. Подушки с пружинами SOFT-SYSTEM. По этой модели существует вариант диван-кровати с клетчатой сеткой, складывающейся три раза, и полиуретановым матрасом выс. 8 см. За ортопедическую или электросварную сетку следует учитывать добавление к цене согласно прайс-листу.

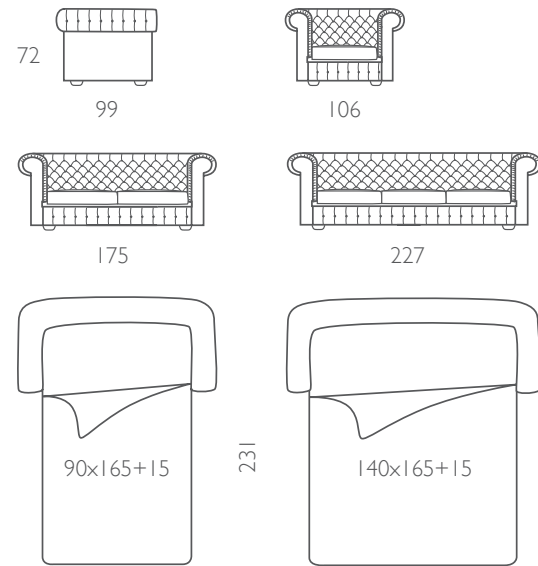

piede H 6

CHESTER DELUXE



Pag. 166-169

Divano con fusto in legno di abete e multistrato di pioppo. Imbottitura in poliuretano espanso indeformabile a quote differenziate con cuscini a molle SUPERSOFT-SYSTEM. E' prevista la versione letto con la sola rete elettrosaldata di serie con materasso H 11 in poliuretano ad alta densità 50, indeformabile, con guscio in Aloe sfoderabile e lavabile.

This is a sofa with a frame made of fir wood and multi-layer poplar. The non-deformable polyurethane expanse padding is at differentiated quotas. It has SUPER SOFT-SYSTEM spring cushions and there is a bed version with a triple-folding mesh support and H11 polyurethane mattress with removable and washable Aloe shell.

For an orthopaedic or electro-welded support consider a surcharge as per price-list.

Диван с каркасом из елового дерева и многослойной фанеры из тополя. Набивка из недеформируемого пенополиуретана с разными уровнями плотности. Подушки с пружинами SUPER SOFT-SYSTEM. По этой модели существует вариант диван-кровати с клетчатой сеткой, складывающейся три раза, и полиуретановым матрасом выс. 8 см. За ортопедическую или электросварную сетку следует учитывать добавление к цене согласно прайс-листу.

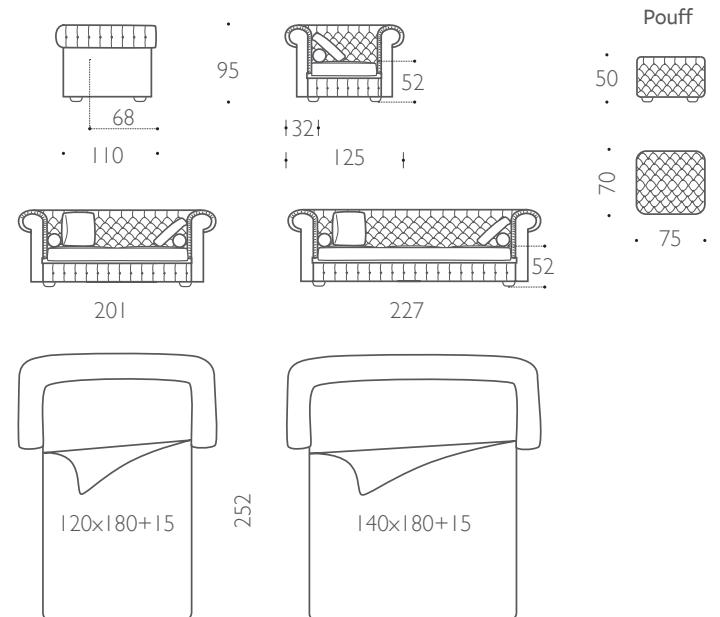

piede H 6

CRISTINA

Pag. 32-45 48-49 58-59



Divano parzialmente sfoderabile. Fusto in legno di abete, multistrato di pioppo e inserti in faggio. Imbottitura in poliuretano espanso indeformabile a quote differenziate. Cuscini di seduta in piuma d'oca e molle, con SUPER-SOFT-SYSTEM, reversibile. Salvabraccioli, cuscini e base in legno di faggio di serie. Possibilità di scelta per le rifiniture dello spazzolino e cordone classico.

Finitura in foglia oro o argento a scelta con supplemento di prezzo.

In questo modello è prevista la versione letto con la sola rete elettrosaldata di serie con materasso H 11 in poliuretano ad alta densità 50 indeformabile con guscio in Aloe sfoderabile e lavabile.

Sofa with a semiremovable seat covering. Fir wood and poplar multilayer structure.

Non-deformable polyurethane foam upholstery with different densities. Reversible seat cushions with down filling and SUPER-SOFT-SYSTEM springs. Armrest coverings, two upholstered cushions and beechwood feet. Upon request cushions and backrests adorned with fringed ribbon. Finish in gold or silver leaf with a choice of premium price. There is a bed version with one electro-welded standard support with H12 spring mattress.

Диван с частично съемными чехлами. Каркас из елового дерева и многослойной фанеры из тополя со вставками из бука. Набивка из недеформируемого пенополиуретана с разными уровнями плотности. Двусторонние подушки сиденья с набивкой из гусиного пуха и пружинами с системой SUPER-SOFT-SYSTEM. Чехлы для подлокотников, боковые подушки и основание из букового дерева входят в стандартный комплект поставки. Можно выбрать отделку бахромы и классического декоративного шнура. Отделка из золота или серебра листа с выбором высокой цене. По этой модели существует также вариант диван-кровать, в комплект поставки которой входят электросварная сетка и пружинный матрас выс. 12 см.

Poltrona Chair



Pouff

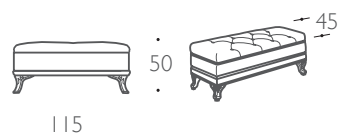

Cristina Arcline Curved sofa

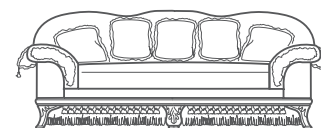
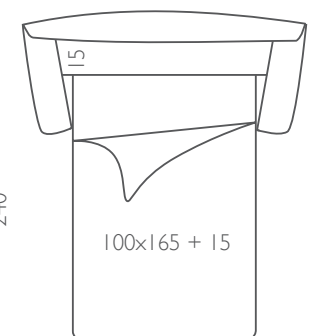
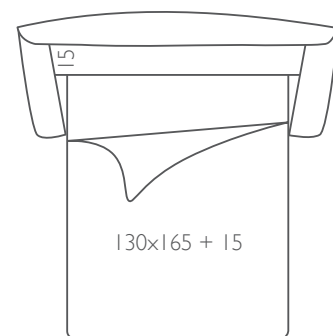
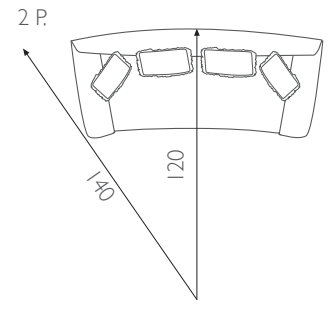
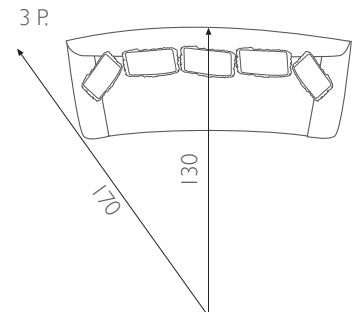
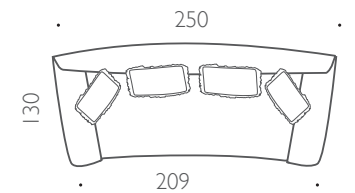
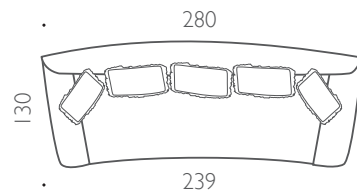
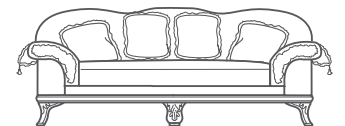
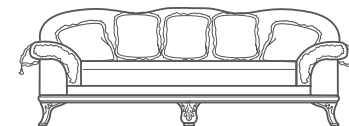

Passamaneria solo per versione letto
Braiding only for the bed model
Украшения и отделочные материалы возможны только в варианте кровати



CRISTINA CHAISE LONGUE



Pag. 54-57

Dormeuse parzialmente sfoderabile. Fusto in legno di abete, multistrato di pioppo e inserti in faggio. Imbottitura in poliuretano espanso indeformabile a quote differenziate. Cuscini di seduta in piuma d'oca e molle, con SUPER-SOFT-SYSTEM, reversibile. Salvabraccioli, cuscini laterali e base in legno di faggio di serie. Possibilità di scelta per le rifiniture dello spazzolino e cordone classico.

Finitura in foglia oro, argento e rame con supplemento di prezzo.

In questo modello è prevista la versione letto con la sola rete elettrosaldata di serie con materasso H 11 in poliuretano ad alta densità 50 indeformabile con guscio in Aloe sfoderabile e lavabile.

Long armchair with partially removable covering. Beechwood and poplar multiplayer structure with beechwood details. Non-deformable polyurethane foam with different densities. Reversible seat cushions with goose feather filling and SUPER-SOFT-SYSTEM springs. Protection devices of the armrests, side cushions and beechwood structure. The cord, the skirting or the fringe are available in different finishings. Golden, silver and copper leaf is available at extra charge. The sofa bed version of this model is available upon request. It is provided with an electrowelded painted metal base and with an 11-cm high mattress made of 50P high-density non-deformable polyurethane foam with removable and washable Aloe shell.

Кушетка с частично съемными чехлами. Каркас из ели и многослойной фанеры тополя, со вставками из бука. Наполнение: упругий недеформируемый пено-полиуретан с разной степенью жесткости. Двусторонние подушки для сидения с наполнением SUPER-SOFT-SYSTEM: гусиный пух и пружины. Накидки на подлокотники, декоративные подушки и база из массива бука – в комплекте. Отделка бахромой или декоративным шнуром – на выбор. Отделка дерева золотой, серебряной или медной фольгой – за дополнительную плату. Данная модель комплектуется электросварной решеткой и матрасом высотой 11 см. из недеформируемого пенополиуретана высокой плотности 50 г/л и съемным стирающимся чехлом, содержащим алое.

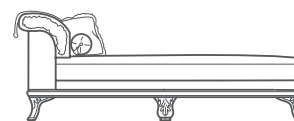

205

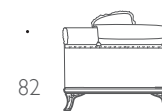

82

97

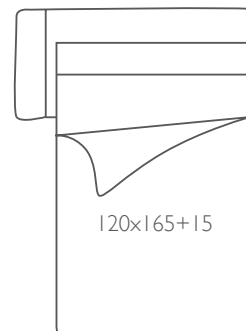

120x165+15

225

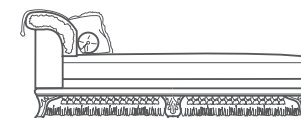

Passamaneria solo per versione letto

Braiding only for the bed model

Украшения и отделочные материалы возможны только в варианте кровати



piede H 15

CRISTINA Componibile



Pag. 50-53

Divano parzialmente sfoderabile. Fusto in legno di abete, multistrato di pioppo e inserti in faggio. Imbottitura in poliuretano espanso indeformabile a quote differenziate. Cuscini di seduta in piuma d'oca e molle, con SUPER-SOFT-SYSTEM, reversibile. Salvabraccioli, cuscini e base in legno di faggio di serie. Possibilità di scelta per le rifiniture dello spazzolino e cordone classico. Finitura in foglia oro, argento e rame con supplemento di prezzo. In questo modello è prevista la versione letto con la sola rete elettrosaldada di serie con materasso H 11 in poliuretano ad alta densità 50 indeformabile con guscio in Aloe sfoderabile e lavabile.

Sofa with a semiremovable seat covering. Fir wood and poplar multilayer structure. Non-deformable polyurethane foam upholstery with different densities. Reversible seat cushions with down filling and SUPER-SOFT-SYSTEM springs. Armrest coverings, two upholstered cushions and beechwood feet. Upon request cushions and backrests adorned with fringed ribbon. There is a bed version with one electro-welded standard support with H12 spring mattress.

Диван с частично съемными чехлами. Каркас из елового дерева и многослойной фанеры из тополя со вставками из бука. Набивка из недеформируемого пенополиуретана с разными уровнями плотности. Двусторонние подушки сиденья с набивкой из гусиного пуха и пружинами с системой SUPER-SOFT-SYSTEM. Чехлы для подлокотников, боковые подушки и основание из букового дерева входят в стандартный комплект поставки. Можно выбрать отделку бахромы и классического декоративного шнура. За дополнительную плату возможна также отделка золотой, серебряной и медной фольгой. По этой модели существует также вариант диван-кровати, в комплект поставки которой входят электросварная сетка и пружинный матрас выс. 12 см.

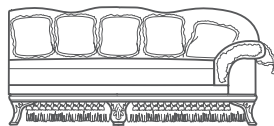

Passamaneria solo per versione letto
Braiding only for the bed model
Украшения и отделочные материалы возможны только в варианте кровати

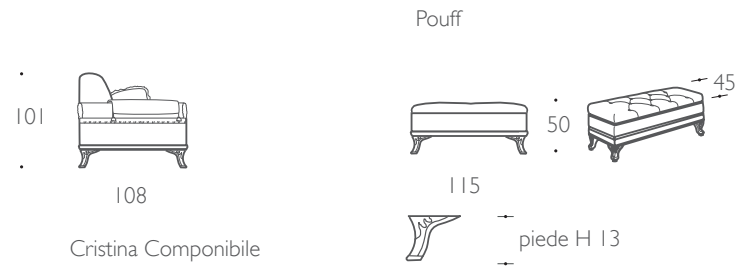

Cristina Componibile

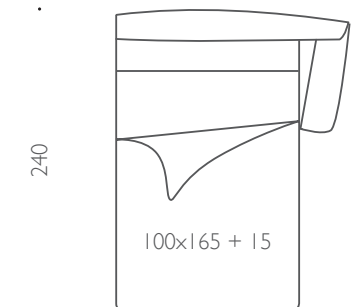
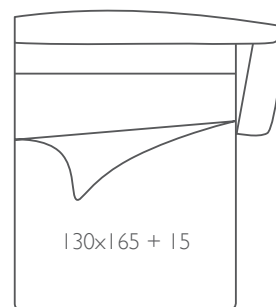
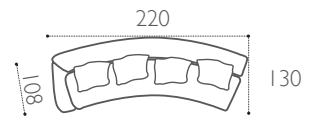
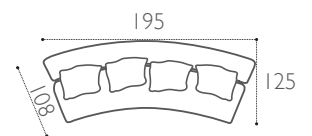
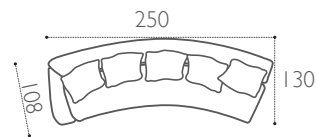
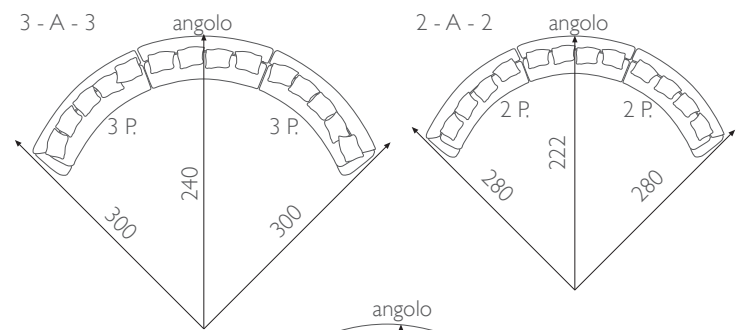
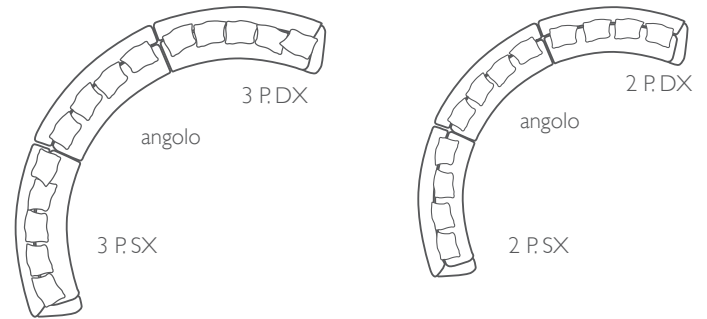

CRISTINA DORMEUSE



Pag. 45 48-49

Dormeuse parzialmente sfoderabile. Fusto in legno di abete, multistrato di pioppo e inserti in faggio. Imbottitura in poliuretano espanso indeformabile a quote differenziate. Cuscini di seduta in piuma d'oca e molle, con SUPER-SOFT-SYSTEM, reversibile. Salvabraccioni, cuscini laterali e base in legno di faggio di serie. Possibilità di scelta per le rifiniture dello spazzolino e cordone classico.

Finitura in foglia oro, argento e rame con supplemento di prezzo.

In questo modello è prevista la versione letto con la sola rete elettrosaldata di serie con materasso H 11 in poliuretano ad alta densità 50 indeformabile con guscio in Aloe sfoderabile e lavabile.

Long armchair with partially removable covering. Beechwood and poplar multiplayer structure with beechwood details. Non-deformable polyurethane foam with different densities. Reversible seat cushions with goose feather filling and SUPER-SOFT-SYSTEM springs. Protection devices of the armrests, side cushions and beechwood structure. The cord, the skirting or the fringe are available in different finishings. Golden, silver and copper leaf is available at extra charge. The sofa bed version of this model is available upon request. It is provided with an electrowelded painted metal base and with an 11-cm high mattress made of 50P high-density non-deformable polyurethane foam with removable and washable Aloe shell.

Кушетка с частично съемными чехлами. Каркас из ели и многослойной фанеры тополя, со вставками из бука. Наполнение: упругий недеформируемый пенополиуретан с разной степенью жесткости. Двусторонние подушки для сидения с наполнением SUPER-SOFT-SYSTEM: гусиный пух и пружины. Накидки на подлокотники, декоративные подушки и база из массива бука – в комплекте. Отделка бахромой или декоративным шнуром – на выбор. Отделка дерева золотой, серебряной или медной фольгой – за дополнительную плату. Данная модель комплектуется электросварной решеткой и матрасом высотой 11 см. из недеформируемого пенополиуретана высокой плотности 50 г/л и съемным стирающимся чехлом, содержащим алоэ.

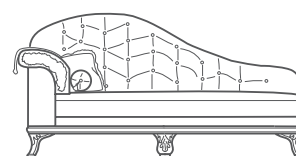

205



104

97

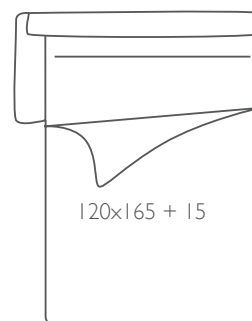

120x165 + 15

230

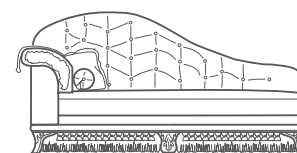

Passamaneria solo per versione letto
Braiding only for the bed model
Украшения и отделочные материалы возможны только в варианте кровати



— piede H 15

DANIA



Pag. 102-107 110-115

Divano semifoderabile nella seduta schiena rigida, e schienali in piuma. Fusto in legno di abete e multistrato di pioppo ispezionabile tramite zip apribile sotto il divano.

Imbottitura in poliuretano espanso indeformabile a quote differenziate, cuscini di seduta a molle con SOFT-SYSTEM. Piedi in legno di faggio.

Prevista la versione letto nei divani, con la sola rete elettrosaldata. Di serie materasso H 11 in poliuretano ad alta densità 50 indeformabile con guscio in Aloe sfoderabile e lavabile.

This is a sofa with a semi-covered seat, a rigid back and down cushions and backs. The frame is made of fir wood and multi-layer poplar which can be inspected by opening a zip underneath the sofa. The non-deformable polyurethane expanse padding is at differentiated quotas and there are spring seat cushions with SOFT-SYSTEM. It has beech wood feet.

There is a bed version in the sofas with one electro-welded support. The H12 spring mattress is standard.

Диван со съемными чехлами в сидении; твердая спинка, маленькие подушки и подушки спинки из пуха. Каркас из елового дерева и многослойной фанеры из тополя. Доступ к каркасу через молнию, расположенную под диваном.

Набивка из недеформируемого пенополиуретана с разными уровнями плотности; подушки сиденья с пружинами с системой SOFT-SYSTEM. Ножки из бука. По этой модели существует также вариант диван-кровать, в комплект поставки которой входит электросварная сетка. В стандартный комплект поставки входит также пружинный матрас выс. 12 см.

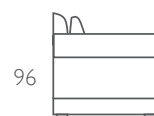

96

96

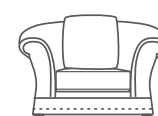

132

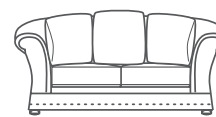

195

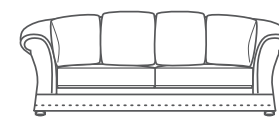

235

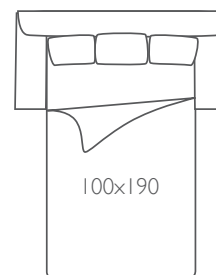

100x190

235

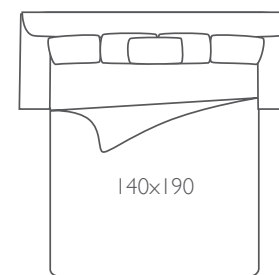

140x190



— piede H 6

ELSA

Pag. 70-73

Poltrona parzialmente sfoderabile. Fusto in legno di faggio con parti intagliate e rifinite a mano. Imbottitura in poliuretano espanso indeforabile a quote differenziate, cuscino di seduta e poggiatesta, imbottiti in piuma d'oca. Finitura in foglia oro, argento e rame a richiesta con supplemento di prezzo. Invece per la versione in capitonnè occorre considerare il supplemento di prezzo come da listino.

Armchair with a semiremovable seat covering. Beechwood structure with hand-carved parts. Non-deformable polyurethane foam cushion. Pillows with goose feathers. Golden, silver or copper leaf is available upon request at extra charge.

Кресло с частично съемными чехлами. Каркас из букового дерева с резными деталями, отделанными вручную. Набивка из недеформируемого пенополиуретана с разными уровнями плотности; подушка сиденья и под поясницу с набивкой из гусиного пуха. За дополнительную плату и по запросу возможна также отделка золотой, серебряной и медной фольгой.

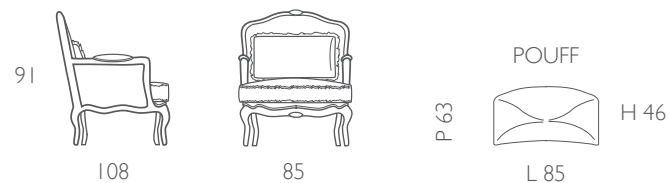

FEDERICA

Pag. 104-105 108-109

Poltrona con struttura in legno di faggio con parti intagliate e rifinite a mano. Imbottitura in poliuretano espanso indeformabile a quote differenziate. Cuscino di seduta e poggiatesta imbottiti in piuma d'oca. Finitura in foglia oro, argento, e rame a richiesta con supplemento di prezzo. Per la versione in capitonnè considerare il supplemento di prezzo come da listino.

Hand-finished beechwood structure. Non-deformable polyurethane foam cushion. Seat and backrest cushions with goose feathers. Golden, silver or copper leaf is available upon request at extra charge. An additional price is to be paid for the capitonnè upholstery buttoning model as indicated in the price list.

Креслице с каркасом из букового дерева с резными деталями, отделанными вручную. Набивка из недеформируемого пенополиуретана с разными уровнями плотности. Подушка сиденья и под поясницу с набивкой из гусиного пуха. За дополнительную плату и по запросу возможна также отделка золотой, серебряной и медной фольгой. Дополнительная цена на модель с ромбовидной обивкой указана в прейскуранте.

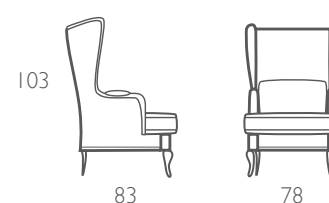

FIORENZA



Pag. 170-177

Divano completamente sfoderabile rivestito totalmente anche nell'interno scocca. Fusto in legno di abete e multistrato di pioppo ispezionabile tramite zip apribile posizionato sotto il divano. Imbottitura in poliuretano espanso indeformabile a quote differenziate, cuscini di seduta in piuma d'oca e molle con SUPER-SOFT-SYSTEM reversibili. I cuscini in piuma sovrapposti sono di serie. A richiesta finitura con cordone classico, gross-grain, spazzolino, bordino o plissettatura con lo stesso tessuto. Piedini in legno di faggio tinteggiati noce. A richiesta altri colori. Il gonnellino plissé solo su richiesta.

This is a completely covered sofa also inside the frame. The frame is made of fir wood and multi-layer poplar which can be inspected by opening a zip positioned underneath the sofa. The non-deformable polyurethane expandable padding is at differentiated quotas and there are down reversible seat cushions with SUPER-SOFT-SYSTEM springs. The down cushions on top are standard. On request you can have finishing with classic cording, gross-grain, brushing, bordering or pleating with the same fabric. The feet are made of walnut dyed beech wood. Other colours are available on request. The pleated skirt is only on request.

Диван с полностью съемными чехлами, обитый тканью везде, даже на корпусе. Каркас из елового дерева и многослойной фанеры из тополя. Доступ к каркасу через молнию, расположенную под диваном.

Набивка из недеформируемого пенополиуретана с разными уровнями плотности; двусторонние подушки сиденья с набивкой из гусиного пуха и пружинами с системой SUPER-SOFT-SYSTEM. Плиссированная оборка и наложенные друг на друга пуховые подушки входят в стандартный комплект поставки. По запросу, отделка классическим декоративным шнуром, шелком-гюрген, бахромой, бортиком или такой же плиссированной тканью. Ножки из бука, окрашенные в орех. По запросу возможны и другие цвета. Плиссированная оборка поставляется только на запрос.

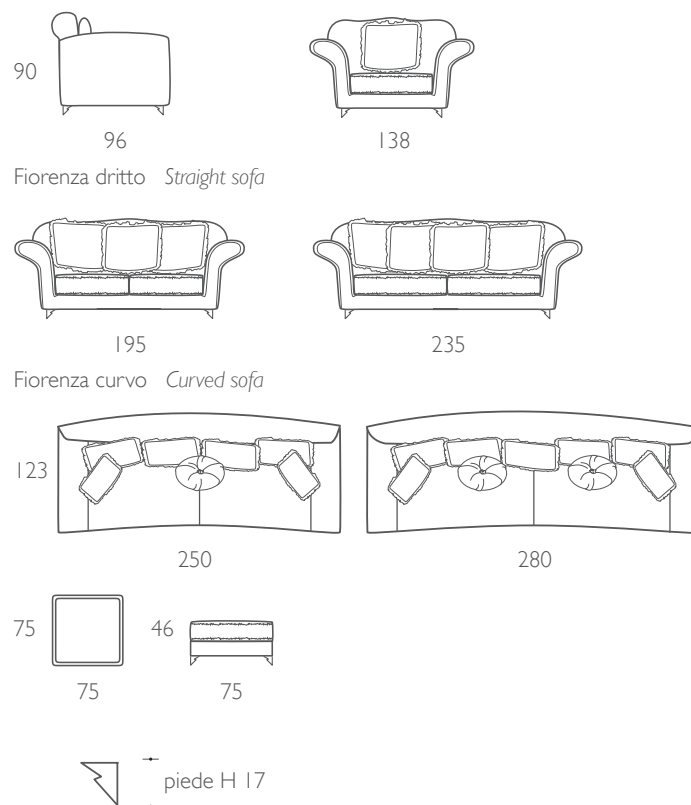

GIUSI

Pag. 186-189

Poltrona con struttura in legno di faggio pantografata e rifinita a mano. Laccata o lucidata in vari colori a richiesta: massiccio bianco, noce ciliegio e altro. Foglia oro o argento a richiesta con maggiorazione di prezzo. Cuscino di seduta in poliuretano. Precisare se si desidera cuscino di seduta intero o cuscino doppio in piuma.

This is an armchair with a frame made of pantograph, hand finished beech wood. It is lacquered or polished in various colours on request: solid wood, white, walnut, cherry and others. On request you can have gold or silver leaf with a surcharge. The seat cushion polyurethane. Specify whether is preferred full cushion of seat or double in feather.

Кресло с пантиграфированным каркасом из букового дерева, отделанным вручную. Лакировка или полировка бывает в разных цветах: полный белый, орех, вишня и др. По запросу возможна отделка золотой или серебряной фольгой при дополнительной плате. Подушка сиденья набита гусиным пухом. Уточнять по желанию подушка сиденья полная или двойная наполненная пером



GLORIA



Pag. 8-19

Divano parzialmente sfoderabile. Fusto in legno di abete, multistrato di pioppo e inserti in faggio. Imbottitura in poliuretano espanso indeformabile a quote differenziate. Cuscini di seduta in piuma d'oca e molle, con SUPER-SOFT-SYSTEM, reversibile. Possibilità di scelta per le rifiniture dello spazzolino e cordone classico. Finitura in foglia con supplemento di prezzo. In questo modello è prevista la versione letto con la sola rete elettrosaldata di serie con materasso H 11 in poliuretano ad alta densità 50 indeformabile con guscio in Aloe sfoderabile e lavabile.

Sofa partially removable. Frame in fir, poplar plywood and beech inserts. Padding in polyurethane foam of different densities. Seat cushions in goose down and soft, with SUPER-SOFT-SYSTEM, reversible. Choice for the finishing of the toothbrush and umbilical classic. Leaf finish for an additional charge. This model is expected to bed version with only the welded series with mattress H 11 in high-density polyurethane foam with 50 shell Aloe removable and washable.

Диван с частично съемными чехлами. Каркас из древесины ели, многослойной фанеры тополя и вставок из бука. Набивка из недеформируемого пенополиуретана с дифференцированным коэффициентом плотности. Подушки сидения из гусиного пуха, с пружинами и наполнением SUPER-SOFT-SYSTEM. Подушки используются с обеих сторон. Возможность выбора отделки бахромой и классическим шнуром. Отделка в фольге за дополнительную плату. В данной модели предусмотрена версия кровати с серийной электросварной решеткой и матрасом 11 см из недеформируемого пенополиуретана высокой плотности 50 со съемным и моющимся чехлом из Алоэ.

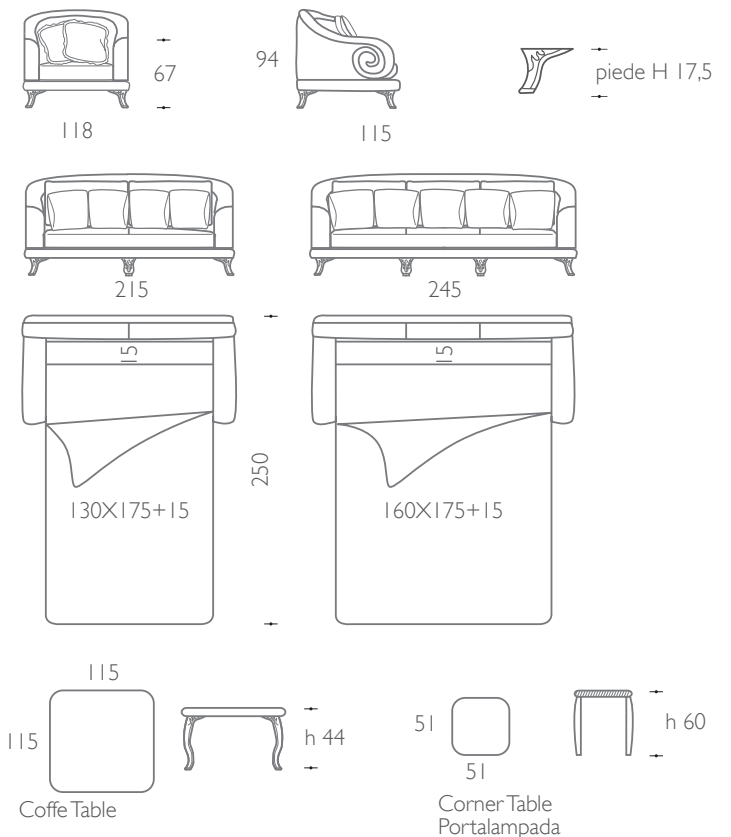

HAREM



Pag. 178-183

Divano parzialmente sfoderabile. Fusto in legno. Imbottitura in poliuretano espanso indeformabile a quote differenziate. Cuscini a molle SOFT-SYSTEM. I fiocchi abbinati, i cordoni e la frangia intrecciata singola sono di serie, a richiesta invece, la spazzola su cuscini e schienali, o il gonnellino in tessuto (senza variazioni di prezzo).

Nei divani è prevista la versione letto con rete tre pieghe elettrosaldata di serie materasso in poliuretano H 7 ad alta densità 50 indeformabile con guscio in Aloe sfoderabile e lavabile. I cuscini laterali non sono di serie.

This is a partially covered sofa. The frame is wooden and the non-deformable polyurethane expanse padding is at differentiated quotas. It has SOFT-SYSTEM spring cushions. Matching bows, cording and plaited fringes are standard whilst brushing on the cushions and backs, or the fabric skirts are to be requested (without any price variations).

In these sofas there is a bed version with a triple-folding mesh support and H 8 polyurethane mattress. For an orthopaedic or electro-welded support the surcharge is as per price-list. The side cushions are not standard.

Диван с частично съемными чехлами. Деревянный каркас. Набивка из недеформируемого пенополиуретана с разными уровнями плотности. Подушки с пружинами SOFT-SYSTEM. Подобранные бантики, шнуры и одинарная плетеная бахрома входят в стандартный комплект поставки. По запросу подушки и подушки спинки поставляются с бахромой или с плиссированной оборкой (без изменений в цене).

По этой модели существует вариант диван-кровать с клетчатой сеткой, складывающейся три раза, и полиуретановым матрасом выс. 8 см. За ортопедическую или электросварную сетку следует учитывать добавление к цене согласно прайс-листу. Боковые подушки не входят в комплект поставки

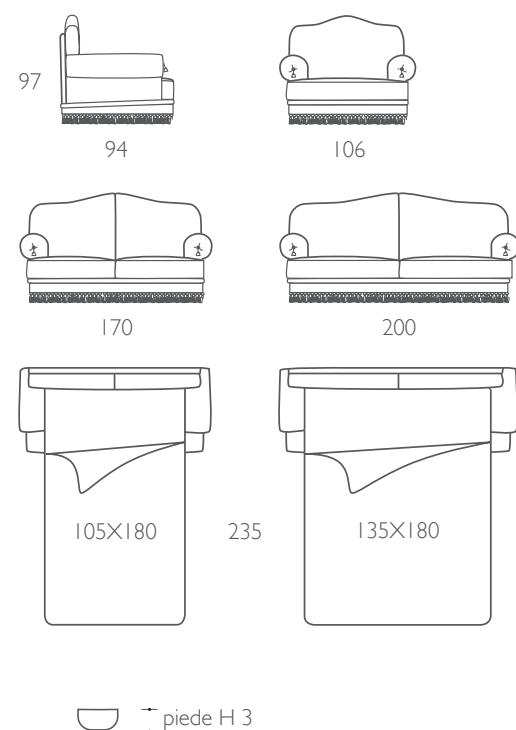

LILIA



Pag. 20-31

Divano semifoderabile nella seduta schiena rigida, e schienali in piuma. Lavoarazione capitone di serie per la sola seduta. Fusto in legno di abete e multistrato di pioppo ispezionabile tramite zip apribile sotto il divano. Imbottitura in poliuretano espanso indeformabile a quote differenziate, cuscini di seduta a molle con SOFT-SYSTEM. Piedi in legno di faggio. Prevista la versione letto nei divani, con la sola rete elettrosaldata. Di serie materasso H 11 in poliuretano ad alta densità 50 indeformabile con guscio in Aloe sfoderabile e lavabile.

This is a sofa with a semi-covered seat, a rigid back and down cushions and backs. Precessing of capitonèe in series just for sitting. The frame is made of fir wood and multi-layer poplar which can be inspected by opening a zip underneath the sofa. The non-deformable polyurethane expanse padding is at differentiated quotas and there are spring seat cushions with SOFT-SYSTEM. It has beech wood feet. There is a bed version in the sofas with one electro-welded support. The H12 spring mattress is standard.

Диван со съёмными чехлами в сидении; твердая спинка, маленькие подушки и подушки спинки из пуха. Отделка капитоне только для подушки сидения. Каркас из елового дерева и многослойной фанеры из тополя. Доступ к каркасу через молнию, расположенную под диваном. Набивка из недеформируемого пенополиуретана с разными уровнями плотности; подушки сиденья с пружинами с системой SOFT-SYSTEM. Ножи из бука. По этой модели существует также вариант диван-кровати, в комплект поставки которой входит электросварная сетка. В стандартный комплект поставки входит также пружинный матрас выс. 12 см.

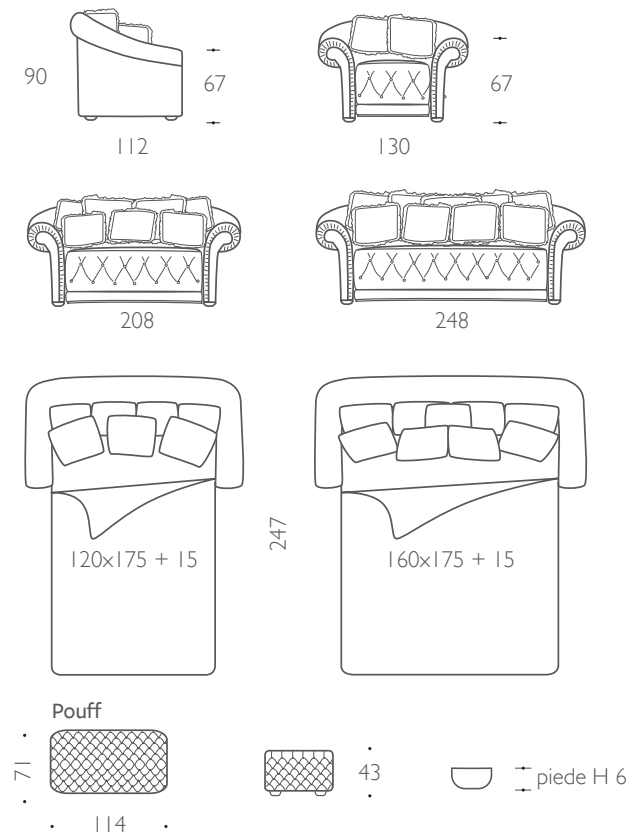

LISA

Pag. 214-217

La struttura è in legno di faggio, lo schienale imbottito e il giroletto sono in multistrato di pioppo. La rete ortopedica è compresa nel prezzo (con esclusione del materasso). Per le finiture in foglia, è prevista una maggiorazione di prezzo.

The structure is made of beech, whilst the upholstered headboard and frame are made of poplar multilayer. The orthopaedic metal mesh base is included in the price (mattress not included). The leaf finish is not included in the price.

Корпус кровати выполнен из бука, обитое изголовье и царга – из многослойной фанеры. В цену кровати включена ортопедическая сетка (без матраца). Отделка лист не включены в стоимость

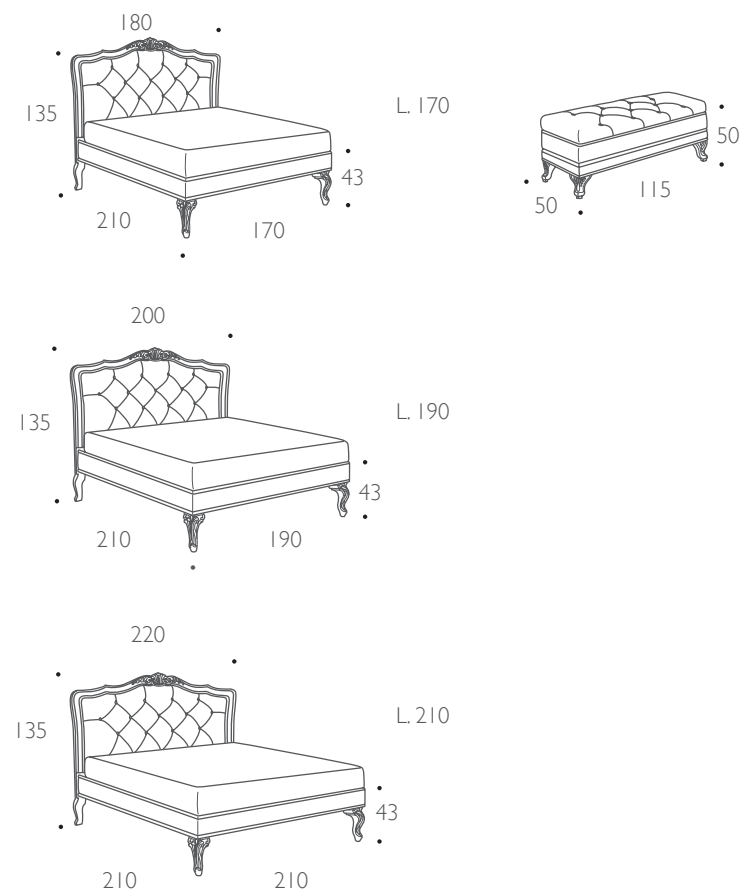

NAPOLEONE



Pag. 60-71

Divano parzialmente sfoderabile, fusto in legno di multistrato di pioppo ispezionabile tramite zip apribile sotto il divano. Imbottitura in poliuretano espanso indeformabile a quote differenziate, cuscino di seduta in piuma d'oca e molle con SUPER SOFT SYSTEM, reversibile.

I cuscini sovrapposti, la passamaneria metalcrlitata applicata sul gonnellino, i copribraccioli con fiocchi sono di serie, prevista la versione letto con la sola rete elettrosaldata di serie con materasso H 11 in poliuretano ad alta densità 50 indeformabile con guscio in Aloe sfoderabile e lavabile.

This is a partially covered sofa. The frame is made of multi-layer poplar wood and can be inspected on opening a zip underneath the sofa. Non-deformable polyurethane expanse padding at differentiated quotas, down seat cushions and springs with SUPER SOFT SYSTEM, reversible.

The cushions on top, the metal-acrylic trimmings applied to the skirt and the arm covers with bows are standard. There is also a bed version with a standard electro-welded support and H12 spring mattress.

Диван с частично съёмными чехлами; каркас из многослойной фанеры из тополя. Доступ к каркасу через молнию, расположенную под диваном. Набивка из недеформируемого пенополиуретана с разными уровнями плотности; двусторонняя подушка сиденья с набивкой из гусиного пуха и пружинами с системой SUPER-SOFT-SYSTEM.

Наложенные друг на друга подушки, украшения на оборке и чехлы с бантиками для подлокотников входят в стандартный комплект поставки. По этой модели существует вариант диван-кровати с электросварной сеткой и пружинным матрасом выс. 12 см.

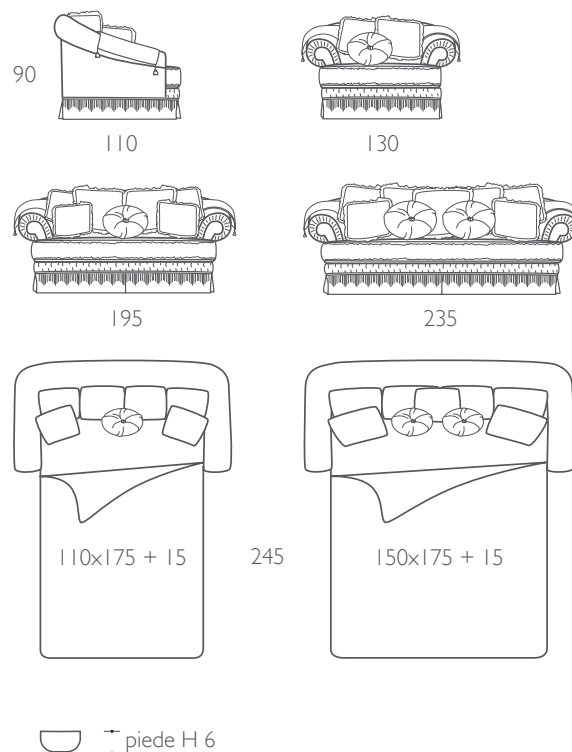

OTELLO



Pag. 146-151

Divano con fusto in legno, imbottitura in poliuretano espanso indeformabile a quote differenziate. Cuscini a molle SOFT-SYSTEM. Cuscini e schienali sfoderabili di serie. Di serie piedino in legno da 5 cm, è prevista la versione letto con la rete tre pieghe elettrosaldata di serie e materasso in poliuretano H7, ad alta densità 50 indeformabile con guscio in Aloe sfoderabile e lavabile. Per la versione in capitonnè considerare il supplemento di prezzo come da listino.

This is a sofa with a wooden frame and non-deformable polyurethane expanse padding at differentiated quotas. It has SOFT-SYSTEM spring cushions. The covered cushions and backs are standard. A 5 cm wooden foot is standard. There is a bed version with a triple-folding mesh support and H8 polyurethane mattress. For an orthopaedic or electro-welded support consider a surcharge as per price-list. An additional price is to be paid for the capitonné upholstery buttoning model as indicated in the price list.

Диван с каркасом из дерева и набивкой из недеформируемого пенополиуретана с разными уровнями плотности. Подушки с пружинами SOFT-SYSTEM. Подушки и подушки спинки стандартно поставляются съёмными чехлами. В стандартный комплект поставки входит также деревянная ножка 5 см. По этой модели существует также вариант диван-кровати с клетчатой сеткой, складывающейся три раза, и полиуретановым матрасом выс. 8 см. За ортопедическую или электросварную сетку следует учитывать добавление к цене согласно прайс-листу. Дополнительная цена на модель с ромбовидной обивкой указана в прейскуранте.

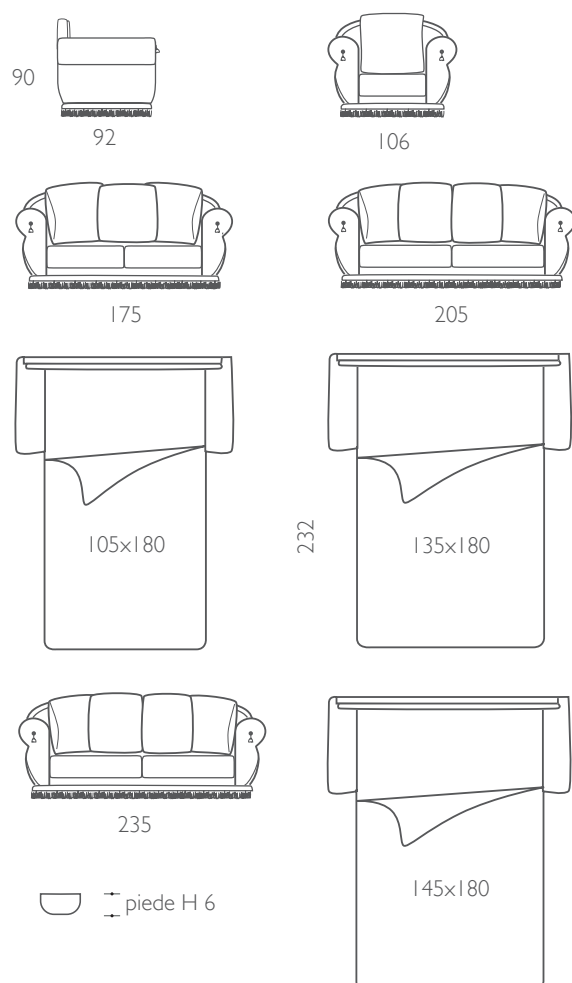

PATRIZIA

Pag. 208-213

La struttura in legno di pioppo, la base, i piedi e la cornice intagliata, sono in legno di faggio. I prezzi sono comprensivi di rete ortopedica (con l'esclusione del materasso), e del capitonné. Per finiture in foglia oro e argento considerare la maggiorazione come da listino. Consultare il listino per il contenitore con doppio meccanismo salva schiena.

The structure is made of poplar, whilst the base, feet and carved frame are made of beech. Prices include an orthopaedic metal mesh base (mattress not included) and padded headboard.

The leaf finish is not included in the price.

See the price list for the container with the back-saving twin mechanism.

Корпус кровати выполнен из массива тополя. База, ножки и резная рамка изголовья из массива бука. В цену кровати включена ортопедическая сетка (без матраса) и обитое изголовье. Отделка лист не включены в стоимость. Цены на контейнеры с двухступенчатым механизмом, помогающим избежать излишних нагрузок на спину, указаны в прайс-листе.

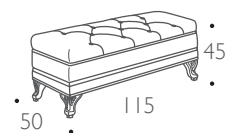
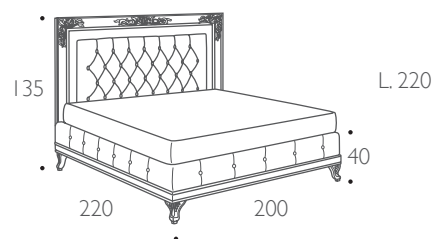
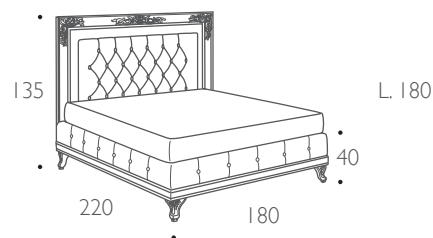

REGINA

Pag. 194-195

Poltrona con struttura in legno di faggio pantografata e rifinita a mano. Laccata o lucidata in vari colori a richiesta: massiccio bianco, noce ciliegio e altro.

Foglia oro o argento a richiesta con maggiorazione di prezzo. Cuscino di seduta imbottito in piuma d'oca.

This is an armchair with a frame made of pantograph, hand finished beech wood. It is lacquered or polished in various colours on request: solid wood, white, walnut, cherry and others.

On request you can have gold or silver leaf with a surcharge. The seat cushion is padded with down.

Кресло с пантографированным каркасом из букового дерева, отделанным вручную. Лакировка или полировка бывает в разных цветах: полный белый, орех, вишня и др.

По запросу возможна отделка золотой или серебряной фольгой при дополнительной плате. Подушка сиденья набита гусиным пухом.

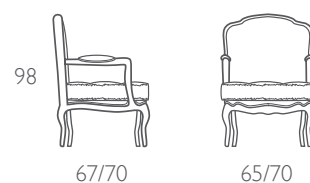

Divano completamente sfoderabile. Fusto in legno di abete e multistrato di pioppo ispezionabile tramite zip apribile sotto il divano. Imbottitura in poliuretano espanso indeformabile a quote differenziate. Cuscini a molle con SOFT-SYSTEM. Prevista la versione letto con rete a 2 pieghe elettrosaldata di serie, e materasso H 11 in poliuretano ad alta densità 50 indeformabile con guscio in Aloe sfoderabile e lavabile.

Copribraccioli con fiocchi di serie, a richiesta la finitura con cordone o spazzolino, i cuscinetti non sono di serie.

Sofa with a completely removable covering. Fir wood and poplar multilayer structure that can be checked by means of a zipper opening underneath the covering of the seat structure. Non deformable polyurethane foam upholstery with different densities. SOFT-SYSTEM sprung cushions. Available as a sofa bed fitted with a two-fold action mesh base. Orthopaedic or electrowelded bases are available upon request. 12 cm high sprung mattresses. Armrest covering with tassels. Cord or brush-like finishings are available upon request. The cushions are not standard.

Диван с полностью съемными чехлами. Каркас из елового дерева и многослойной фанеры из тополя. Доступ к каркасу через молнию, расположенную под диваном. Набивка из недеформируемого пенополиуретана с разными уровнями плотности. Подушки с пружинами с системой SOFT-SYSTEM. По этой модели существует также вариант диван-кровати, в комплект поставки которой входит либо клетчатая сетка, складывающаяся два раза, либо ортопедическая, либо электросварная сетка по запросу. Пружинный матрас выс. 12 см.

Чехлы с бантиками для подлокотников входят в стандартный комплект поставки. По запросу можно выбрать отделку шнуром или бахромой. Маленькие подушки не входят в комплект поставки

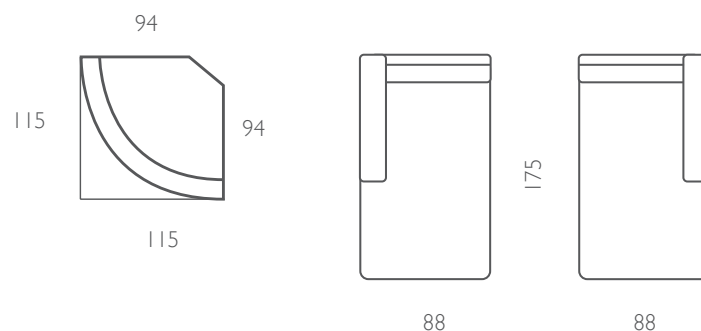
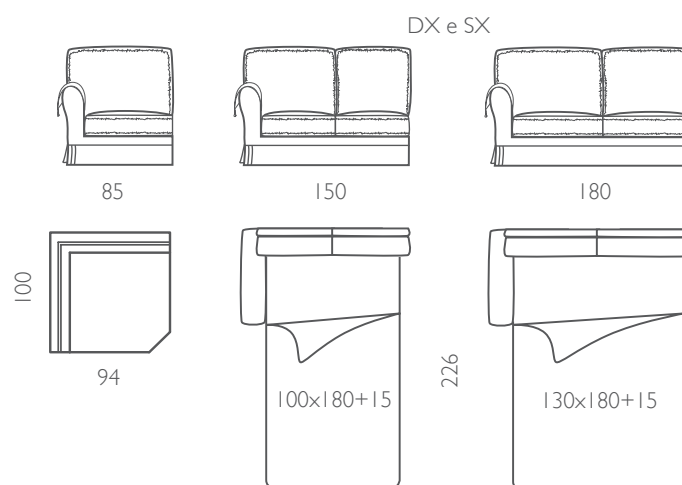
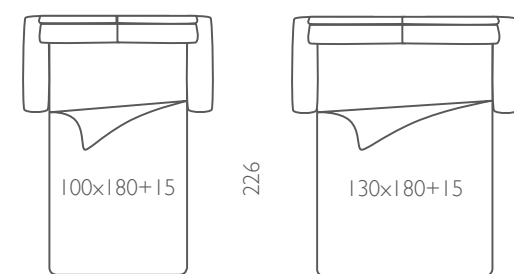
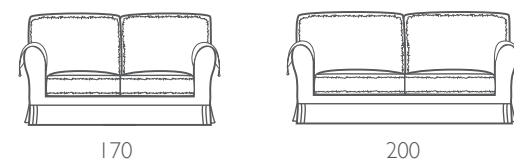

SINFONIA



Pag. 158-161

Poltrona con fusto in legno, imbottitura in poliuretano espanso indeformabile a quote differenziate. Imbottitura cuscino a molle con SOFT-SYSTEM. Rivestimento in pelle o tessuto. Piedino in legno. La versione in tessuto ha il gonnellino di serie invece la versione in pelle prevede il piede a vista.

This is an armchair with wooden frame and non-deformable polyurethane expanse padding at differentiated quotas. The spring cushion is padded with SOFT-SYSTEM. The covering is leather or fabric and the feet are wooden. The fabric version has a standard skirt whilst the leather version shows the feet.

Кресло с каркасом из дерева и набивкой из недеформируемого пенополиуретана с разными уровнями плотности. Подушки с пружинами с системой SOFT-SYSTEM. Обивка кожей или тканью. Ножка деревянная. Вариант, обитый тканью, стандартно поставляется с оборкой, а в варианте, обитом кожей, ножка остается на виду.

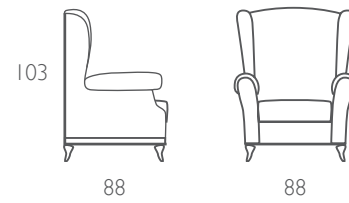

SISSI

Pag. 122-129

Divano parzialmente sfoderabile. Fusto in legno di faggio con particolari rifiniti a mano. Imbottitura in poliuretano espanso a quote differenziate. I cuscini laterali in piuma con strass centrale sono di serie.

Per finiture in foglia oro e argento considerare la maggiorazione come da listino.
Per la versione in capitonnè considerare la maggiorazione come da listino.

This is a partially covered sofa. The frame is made of beech wood with hand finished details. Polyurethane padding at differentiated quotas, down seat cushions, finished with a border matching the fabric, pleating on request, classic or brush cording. The side cushions filled with down with central strass are standard.

*Consider a surcharge as per the price-list for gold or silver leaf finishing.
For version in capitonnè consider the increase as from the list.*

Диван с частично съемными чехлами. Каркас из букового дерева с деталями, отделанными вручную. Набивка из пенополиуретана с разными уровнями плотности. Боковые подушки из пуха с центральным стразом входят в стандартный комплект поставки. За отделку золотой и серебряной фольгой следует учитывать добавление к цене согласно прайс-листу.

Дополнительная цена на модель с ромбовидной обивкой указана в прейскуранте.

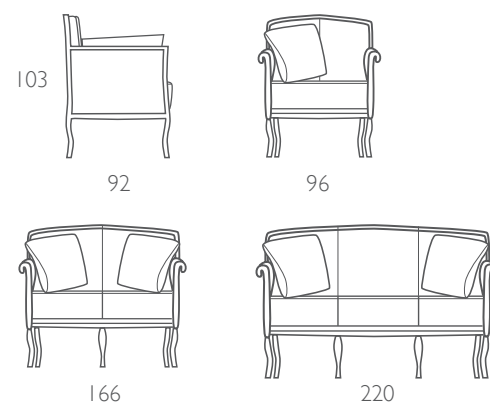

SOFIA

Pag. 72-83



Divano parzialmente sfoderabile. Fusto in legno di abete, multistrato di pioppo e inserti in faggio. Imbottitura in poliuretano espanso indeformabile a quote differenziate. Cuscini di seduta in piuma d'oca e molle, con SUPER-SOFT-SYSTEM, reversibile. Salvabraccioli, cuscini laterali e base in legno di faggio di serie. Possibilità di scelta per le rifiniture dello spazzolino e cordone classico. Finitura in foglia oro, argento e rame con supplemento di prezzo. In questo modello è prevista la versione letto con la sola rete elettrosaldata di serie con materasso H 11 in poliuretano ad alta densità 50 indeformabile con guscio in Aloe sfoderabile e lavabile.

Sofa with a semiremovable seat covering. Fir wood and poplar multilayer structure. Non-deformable polyurethane foam upholstery with different densities. Reversible seat cushions with down filling and SUPER-SOFT-SYSTEM springs. Armrest coverings, two upholstered side cushions and beechwood feet. Upon request cushions and backrests adorned with fringed ribbon. There is a bed version with one electro-welded standard support with H12 spring mattress.

Диван с частично съемными чехлами. Каркас из елового дерева и многослойной фанеры из тополя со вставками из бука. Набивка из недеформируемого пенополиуретана с разными уровнями плотности. Двусторонние подушки сиденья с набивкой из гусиного пуха и пружинами с системой SUPER-SOFT-SYSTEM. Чехлы для подлокотников, боковые подушки и основание из букового дерева входят в стандартный комплект поставки. Можно выбрать отделку бахромы и классического декоративного шнура. За дополнительную плату возможна также отделка золотой, серебряной и медной фольгой. По этой модели существует также вариант диван-кровать, в комплект поставки которой входят электросварная сетка и пружинный матрас выс. 12 см.

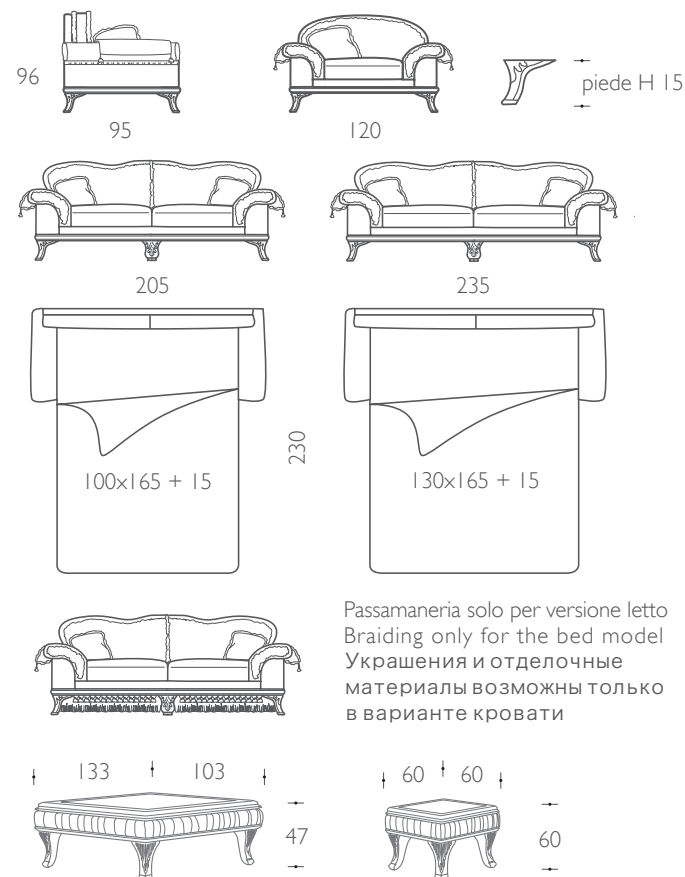

SOFIA ANGOLARE

Pag. 80-83

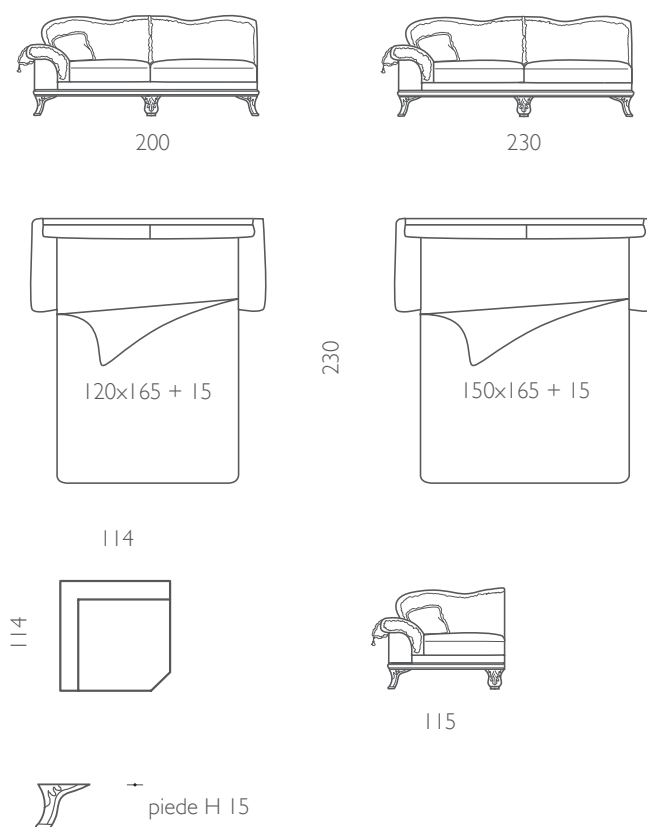

ULISSE



Pag. 192-193 196-199

Divano completamente sfoderabile, per la versione in tessuto è previsto il rivestimento totale anche nell'interno scocca, sotto i cuscini e retroschiena. I salvabraccioli con fiocchi sono di serie. Fusto in legno di abete e multistrato di pioppo ispezionabile tramite zip apribile sotto il divano. Imbottitura in poliuretano espanso indeformabile a quote differenziate.

Cuscini a molle SUPER SOFT SYSTEM. Piedini in legno di faggio tinteggiate ciliegio, altri colori a richiesta. Prevista versione letto con rete due pieghe elettrosaldata di serie e materasso in poliuretano H11 ad alta densità 50 indeformabile con guscio in Aloe sfoderabile e lavabile. Precipare se si gradisce gross-green oppure plissettatura con tessuto coordinato, nei cuscini seduta e schienale.

This is a completely covered sofa. For the fabric version there is also total covering of the internal bodywork, underneath the cushions and behind the back. The arm covers with bows are standard.

The frame is made of fir wood and multi-layer poplar and can be inspected on opening a zip underneath the sofa. The non-deformable polyurethane expanse padding is at differentiated quotas. It has SUPER SOFT SYSTEM spring cushions. The feet are made of beech wood dyed cherry colour or other colours on request. There is a bed version with a double folding mesh support and an H12 spring mattress. If you require an orthopaedic or electro-welded support consider the surcharges as per the price-list. Specify if you require gross-grain or pleating with co-ordinated fabric in the seat and back cushions.

Диван с полностью съемными чехлами. При исполнении в ткани обивка предусмотрена везде, даже на корпусе под подушками и за спинкой. Боковые подушки с бантиками входят в стандартный комплект поставки. Каркас из елового дерева и многослойной фанеры из тополя. Доступ к каркасу через молнию, расположенную под диваном. Набивка из недеформируемого пенополиуретана с разными уровнями плотности. Подушки с пружинами с системой SUPER-SOFT-SYSTEM. Ножки из бука, окрашенного под вишню или, по запросу, в другие цвета. По этой модели существует вариант диван-кровати с клетчатой сеткой, складывающейся два раза, и пружинным матрасом выс. 12 см. За ортопедическую или электросварную сетку следует учитывать добавление к цене согласно прайс-листу. При заказе необходимо уточнить тип отделки подушек сиденья и спинки: шелком-грозген или подобранной плиссированной тканью.

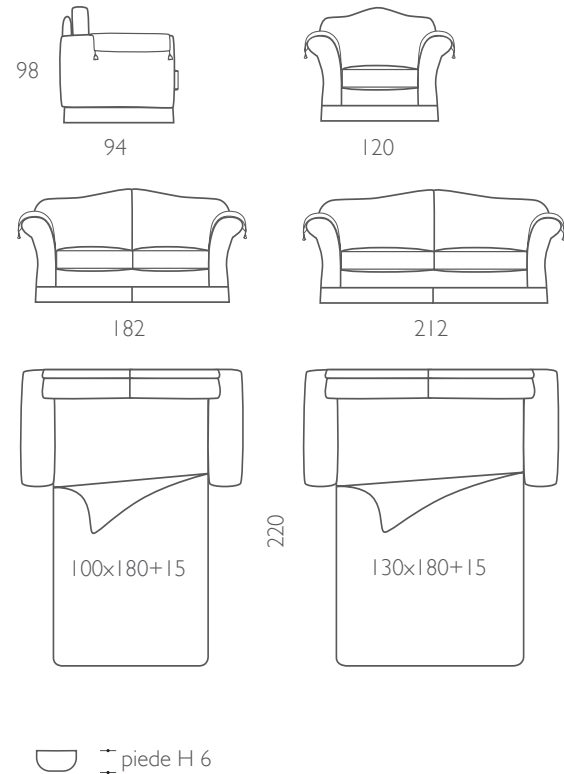

VALERIA

Pag. 46-47 86-87 90-93 96-101

Poltrona con struttura in legno di faggio con parti intagliate e rifinite a mano. Imbottitura in poliuretano espanso indeformabile a quote differenziate. Cuscino di seduta e poggiatesta imbottiti in piuma d'oca. Finitura in foglia oro, argento, a richiesta con supplemento di prezzo. Per la versione in capitonné considerare il supplemento di prezzo come da listino.

Hand-finished beechwood structure. Non-deformable polyurethane foam cushion. Seat and backrest cushions with goose feathers. Golden, silver leaf is available upon request at extra charge. An additional price is to be paid for the capitonné upholstery buttoning model as indicated in the price list.

Креслице с каркасом из букового дерева с резными деталями, отделанными вручную. Набивка из недеформируемого пенополиуретана с разными уровнями плотности. Подушка сиденья и под поясницу с набивкой из гусиного пуха. За дополнительную плату и по запросу возможна также отделка золотой, серебряной и медной фольгой. Дополнительная цена на модель с ромбовидной обивкой указана в прейскуранте.

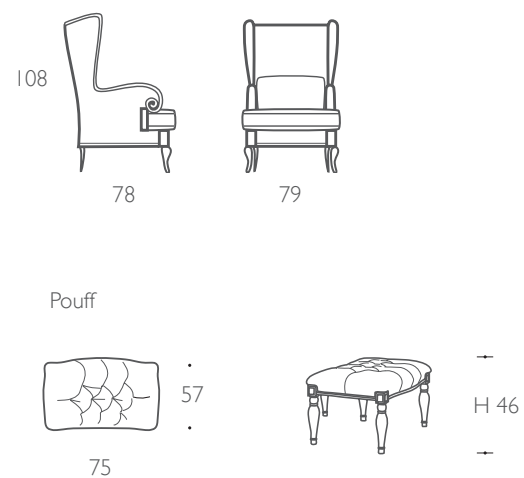

SIAMO PRESENTI NEL MONDO



We are worldwide :

Продукция нашей
компании представлена
в следующих странах:



Italy
Albania
Romania
Poland
Ukraine
Russia
Lithuania
Estonia
Lettonia
Kazakhstan
Libya
Lebanon

Montenegro
Serbia
Croatia
Greece
Cyprus
Iran
USA
Japan
Azerbaijan
Slovenia
UAE
Shanghai



Export Office & Show Room

Head Office & Factory

KEOMA[®] 30 YEARS
PROGETTI SARTORIALI
ITALIA

30TH ANNIVERSARY



KEOMA
Matera Italy
Tel. +39 0835 339128 Fax +39 0835 339129
www.keomasalotti.it - info@keomasalotti.it

EXPORT OFFICE & SHOW ROOM
37053 Cerea - Verona Italy
Tel. +39 0442 321307 Fax +39 0442 325233
export@keomasalotti.it
Skype: keoma.export



Photo: FOTOGRAFHI Pesaro
AD: Centro Studi Keoma
Styling: Silvia Urbinati, Federica Palmieri
Prepress: Selecta Matera
Print: Grapho5 Service Fano Pesaro Urbino

All right reserved © 2015 Keoma
si ringraziano/thank

illuminazione **MASCA** Firenze
collezioni d'arte **BARJ BUZZONI** Parma barjbuzzoni@gmail.com
tendaggi **ARMONIE DI INTERNI** Ottaviano Napoli
arredi e complementi **CAVIO** info@cavio.it
Antonello Di Gennaro Photographer

